



# Ja i Moj Dell



-  **NAPOMENA:** Oznaka NAPOMENA ukazuje na važne informacije koje vam pomažu da bolje koristite računar.
-  **OPREZ:** Oznaka OPREZ ukazuje na moguće oštećenje hardvera ili gubitak podataka ukoliko se uputstva ne poštuju.
-  **UPOZORENJE:** UPOZORENJE ukazuje na opasnost od oštećenja opreme, telesnih povreda ili smrti.

**Autorsko pravo © 2015 Dell Inc. Sva prava zadržana.** Ovaj proizvod je zaštićen američkim i međunarodnim zakonima o autorskim pravima i zaštiti intelektualne svojine. Dell™ i logotip Dell su zaštitni žigovi kompanije Dell Inc. u Sjedinjenim Američkim Državama i/ili drugim jurisdikcijama. Sve druge oznake i imena koja se ovde spominju su zaštićeni znaci kompanija kojima pripadaju.

2015–12      Izmenjeno izdanje. A03

# Sadržaj

<b>Podešavanje računara</b>	<b>11</b>
Povezivanje na Internet	11
Povezivanje na Internet pomoću LAN veze	11
Povezivanje na Internet pomoću WLAN veze	11
Povezivanje na Internet pomoću WWAN veze	12
Podešavanje zvuka	13
Konfigurisanje 5.1/7.1 audio izlaza	14
Povezivanje 5.1 zvučnika	15
Povezivanje 7.1 zvučnika	16
Podešavanje štampača	17
Podešavanje web kamere	18
Integrirana web kamera	18
Eksterna web kamera	18
Podešavanje Bluetooth funkcije	18
Podešavanje Intel RealSense 3D kamere	18
<b>O računaru</b>	<b>19</b>
<b>Adapter za napajanje</b>	<b>19</b>
<b>Baterija</b>	<b>20</b>
<b>Dugmasta baterija</b>	<b>20</b>
<b>Tabla osetljiva na dodir</b>	<b>21</b>
<b>Ekran</b>	<b>21</b>
Ekran osetljiv na dodir	21
3D	21

<b>Kamera</b>	<b>22</b>
Web kamera	22
3D kamera	22
Intel RealSense 3D kamera	22
Bežični ekran	22
<b>Tastatura</b>	<b>22</b>
Fizička tastatura	23
Pozadinsko osvetljenje tastature	24
Tastatura na ekranu	24
Vrste povezivanja tastature	24
Žično	24
Bežično	25
<b>Servisna oznaka i kod za brzi servis</b>	<b>25</b>
Lokacija nalepnice na računaru	25
Web stranice Dell podrške	25
BIOS program za podešavanje sistema	25
<b>Uređaj za skladištenje</b>	<b>26</b>
Unutrašnji uređaji za skladištenje	26
Prenosivi uređaji za skladištenje	26
Optičke disk jedinice i diskovi	26
Memorijske kartice	27
<b>Memorijski modul</b>	<b>29</b>
<b>Matična ploča</b>	<b>30</b>
<b>Skup čipova</b>	<b>30</b>
<b>Procesor</b>	<b>30</b>
<b>Ventilator računara</b>	<b>31</b>
<b>Rashladni element</b>	<b>31</b>
<b>Termalno mazivo</b>	<b>32</b>

<b>Video kartica</b>	<b>32</b>
<b>TV tjuneri</b>	<b>33</b>
Ugrađeni	33
Spoljni	33
<b>Zvučnici</b>	<b>34</b>
2.1 Audio	34
5.1 Audio	34
7.1 Audio	34
<b>Web kamera</b>	<b>35</b>
<b>Mreža</b>	<b>35</b>
Lokalna računarska mreža (LAN)	35
Bežična lokalna mreža (WLAN)	35
Bežična mreža šireg područja (WWAN)	35
Lična bežična mreža (WPAN)	35
Modem	36
Ruter	36
Kontroler mrežnog interfejsa (NIC)	36
Adapter za bežičnu lokalnu mrežu (WLAN)	36
Adapter za bežičnu mrežu šireg područja (WWAN)	37
Bluetooth	37
Bliska komunikacija	37
<b>Korišćenje računara</b>	<b>38</b>
<b>Punjenje baterije</b>	<b>38</b>
<b>Korišćenje tastature</b>	<b>38</b>
Prečice na tastaturi	38
Prečice na tastaturi — Windows 8.1/Windows RT	41
Prilagođavanje tastature	42
Korišćenje numeričkih tastera na prenosnom računaru	43

<b>Korišćenje table osetljive na dodir</b>	<b>43</b>
Pokreti table osetljive na dodir	44
Pomeranje	44
Zumiranje	45
Rotiranje	46
Obrtanje	47
Brzo pokretanje	47
<b>Korišćenje ekrana osetljivog na dodir</b>	<b>47</b>
Pokreti ekrana osetljivog na dodir	48
Zumiranje	48
Držanje	48
Obrtanje	49
Rotiranje	49
Pomeranje	49
<b>Upotreba Bluetooth funkcije</b>	<b>50</b>
Uparivanje Bluetooth uređaja s računarom ili tabletom	50
<b>Korišćenje web kamere</b>	<b>51</b>
Snimanje zamrznute slike	51
Snimanje video zapisa	52
Biranje kamere i mikrofona	52
<b>Portovi i konektori</b>	<b>53</b>
<b>Audio</b>	<b>53</b>
Vrste audio ulaza	53
USB	54
USB ulazi	54
<b>eSATA</b>	<b>56</b>
<b>Vizuelno grafički niz (VGA)</b>	<b>56</b>

<b>Digitalni vizuelni interfejs (DVI)</b>	<b>56</b>
<b>DisplayPort</b>	<b>56</b>
Mini DisplayPort	56
Prednosti DisplayPort-a	57
<b>HDMI</b>	<b>57</b>
Prednosti HDMI-ja	57
Mini HDMI	57
Micro HDMI	58
<b>S/PDIF</b>	<b>58</b>
<b>Softver i aplikacije</b>	<b>59</b>
<b>Absolute</b>	<b>59</b>
Dobijanje pomoći za Absolute	59
<b>Moja Dell preuzimanja</b>	<b>59</b>
<b>Dell SupportAssist</b>	<b>60</b>
Preuzimanja aplikacije Dell SupportAssist	60
Pristupanje aplikaciji SupportAssist	60
PC Checkup (provera ličnog računara)	61
<b>Stanica sa rešenjima</b>	<b>62</b>
Ponude Stanice sa rešenjima	62
<b>Quickset</b>	<b>63</b>
Instaliranje Quickset-a	63
<b>NVIDIA 3D aplikacije</b>	<b>63</b>
Igranje igara u 3D formatu	64
Prečice na tastaturi	64
<b>Dell povezivanje</b>	<b>65</b>

<b>Obnavljanje operativnog sistema</b>	<b>66</b>
<b>Opcije za oporavak sistema</b>	<b>66</b>
<b>Dell kreiranje rezervne kopije i oporavak</b>	<b>67</b>
Osnovno Dell kreiranje rezervne kopije i oporavak	67
Pristupanje Dell kreiranju rezervne kopije i oporavku	67
Kreiranje diskova za ponovnu instalaciju sistema	68
Obnavljanje računara	68
Premijum Dell kreiranje rezervne kopije i oporavak	68
Nadogradnja na Premijum Dell kreiranje rezervne kopije i oporavak	68
Obnavljanje podataka iz rezervne kopije sistema	68
Obnavljanje određenih datoteka ili fascikli iz Rezervne kopije celog sistema	68
Obnavljanje određenih datoteka ili fascikli iz Rezervne kopije datoteka i fascikli	69
Kreiranje rezervne kopije celog sistema	69
<b>Dell Factory Image Restore</b>	<b>69</b>
Pristupanje opciji Vraćanje u prethodno stanje na osnovu slike sa fabričkim postavkama kompanije Dell	70
Kako da pokrenete opciju Dell Factory Image Restore (vraćanje u prethodno stanje na osnovu slike sa fabričkim postavkama kompanije Dell)	70
<b>Vraćanje sistema u prethodno stanje</b>	<b>71</b>
Windows 10	71
Upotreba obnavljanja sistema	71
Opoziv poslednjeg oporavljanja sistema	72
Windows 8.1	72
Upotreba obnavljanja sistema	72
Opoziv poslednjeg oporavljanja sistema	72



Windows 7	72
Upotreba obnavljanja sistema	72
Opoziv poslednjeg oporavljanja sistema	73
<b>Disk sa operativnim sistemom</b>	<b>73</b>
Ponovno instaliranje operativnog sistema pomoću diska s operativnim sistemom	73
Medijumi za ponovnu instalaciju sistema	73
Obnavljanje računara pomoću medijuma za ponovnu instalaciju sistema	74
<b>Rešavanje problema</b>	<b>75</b>
<b>Osnovni koraci za rešavanje problema</b>	<b>75</b>
<b>Dijagnostika</b>	<b>75</b>
Analiza sistema pre pokretanja	75
Pokretanje PSA	75
Prošireni PSA	76
LCD BIST	77
Pokretanje LCD BIST-a	77
Pozivanje ePSA	78
Tonski kodovi	79
<b>BIOS</b>	<b>80</b>
<b>Promena BIOS postavki</b>	<b>80</b>
<b>Ulazak u BIOS program za podešavanje sistema</b>	<b>80</b>
<b>Ponovno određivanje BIOS lozinke</b>	<b>81</b>
Uklanjanje CMOS baterije	81
Upotreba kratkospojnika za matičnu ploču	81

<b>Menjanje sekvence pokretanja</b>	<b>82</b>
Upotreba menija za pokretanje	82
Korišćenje BIOS programa za podešavanje sistema	82
<b>Kako dobiti pomoć i kontaktirati Dell</b>	<b>83</b>
Dobijanje pomoći	83
Kontaktirajte kompaniju Dell	84
<b>Reference</b>	<b>85</b>
<b>Održavanje računara</b>	<b>85</b>
<b>Upravljanje napajanjem</b>	<b>85</b>
Konfigurisanje postavki napajanja	86
Konfigurisanje ponašanja dugmeta za napajanje	87
Produžavanje radnog veka baterije	87
Dell režim dugotrajnosti	88
Dell režim stonog računara	89
<b>Saveti o migraciji</b>	<b>89</b>
Migracija s jednog operativnog sistema Windows na noviji operativni sistem Windows	89
<b>Uputstva u vezi sa ergonomijom</b>	<b>90</b>
<b>Dell i životna sredina</b>	<b>91</b>
<b>Politika usklađivanja s regulatornim zahtevima</b>	<b>93</b>
Kontakt podaci za web sajt o usklađivanju s regulatornim zahtevima	93
Dodatne informacije o usklađivanju	93

# Podešavanje računara

---

Postupak podešavanja će varirati u zavisnosti od vašeg računara. Za posebna uputstva koja se odnose na vaš računar ili tablet pogledajte *Vodič za brzi početak* koji ste dobili uz računar ili pogledajte na [www.dell.com/support](http://www.dell.com/support).

## Povezivanje na Internet

Računar možete povezati sa Internetom koristeći kablovsku, DSL, modemsku ili WWAN vezu. Možete i da instalirate žični ili bežični ruter da biste delili kablovsku ili DSL Internet vezu sa više uređaja. Neki kablovski i DSL modemi takođe imaju ugrađene bežične rutere.

 **NAPOMENA:** Pre povezivanja računara na Internet pomoću kablovskog ili DSL modema proverite da li su širokopojasni modem i ruter konfigurisani. Za informacije o podešavanju modema i rutera kontaktirajte svog dobavljača internet usluga.





## Povezivanje na Internet pomoću LAN veze

1. Povežite Ethernet kabl na modem ili ruter vašeg računara.
2. Proverite lampice aktivnosti na modelu ili ruteru i računaru.  
 **NAPOMENA:** Neki računari nemaju lampice aktivnosti.
3. Otvorite web pregledač da biste proverili vezu sa Internetom.



## Povezivanje na Internet pomoću WLAN veze

 **NAPOMENA:** Proverite da li je Wi-Fi funkcija omogućena na vašem računaru. Za više informacija o aktiviranju bežične funkcije na vašem računaru pogledajte *Vodič za brzi početak* koji ste dobili uz računar ili pogledajte na [www.dell.com/support](http://www.dell.com/support).



## Windows 10

1. U meniju sa obaveštenjima kliknite na ili dodirnite ikonu bežične funkcije .  
 **NAPOMENA:** Za sisteme Windows 8.1/Windows RT kliknite na ili dodirnite **Postavke** u bočnoj traci za dugmad i kliknite na ili dodirnite .  
2. Kliknite na ili dodirnite mrežu s kojom želite da se povežete.  
3. Kliknite na ili dodirnite **Poveži**.  
 **NAPOMENA:** Unesite mrežnu lozinku ako se to od vas bude tražilo. Možda ste konfigurisali mrežnu lozinku tokom podešavanja rutera ili ruter već ima podrazumevanu mrežnu lozinku. Za detalje kontaktirajte proizvođača rutera.  
4. Uključite/isključite deljenje datoteka (opcija).

## Windows 8.1

1. Kliknite na ili dodirnite **Postavke** u bočnoj traci za dugmad i kliknite na ili dodirnite .
2. Kliknite na mrežu s kojom želite da se povežete.
3. Kliknite na **Poveži**.
4. Unesite mrežnu lozinku ako se to od vas bude tražilo.
  -  **NAPOMENA:** Možda ste konfigurisali mrežni ključ tokom podešavanja rutera ili ruter već ima podrazumevani mrežni ključ. Za detalje kontaktirajte proizvođača rutera.
5. Uključite/isključite deljenje datoteka (opcija).

## Windows 7

1. U polju sa obaveštenjima izaberite .
2. Kliknite na mrežu s kojom želite da se povežete.
3. Kliknite na **Poveži**.
4. Unesite mrežnu lozinku ako se to od vas bude tražilo.
  -  **NAPOMENA:** Možda ste konfigurisali mrežni ključ tokom podešavanja rutera ili ruter već ima podrazumevani mrežni ključ. Za detalje kontaktirajte proizvođača rutera.
5. Uključite/isključite deljenje datoteka (opcija).

## Povezivanje na Internet pomoću WWAN veze

Za povezivanje preko WWAN mreže vam nije potreban modem ili ruter da biste povezali prenosni računar ili tablet na Internet. WWAN kartica na vašem računaru povezuje se direktno na mrežu dobavljača usluga, kao i vaš mobilni telefon.

Ako ste kupili tablet sa ugovorom za upotrebu mreže, Internet je možda već aktiviran.

 **NAPOMENA:** Proverite da li je Wi-Fi funkcija omogućena na vašem računaru. Za više informacija o aktiviranju bežične funkcije na vašem računaru pogledajte *Vodič za brzi početak* na [www.dell.com/support](http://www.dell.com/support).

## Windows 10

1. Kliknite na ili dodirnite ikonu za bežičnu funkciju u meniju sa obaveštenjima.
2. Kliknite na ili dodirnite ime mobilne mreže širokog propusnog opsega.
3. Kliknite na ili dodirnite **Poveži**.
4. Ako se to od vas zatraži unesite ime pristupne tačke (APN) ili PIN, korisničko ime i lozinku.

## Windows 8.1 / Windows RT

1. Kliknite na ili dodirnite **Postavke** u bočnoj traci za dugmad.
2. Kliknite na ili dodirnite **\***.
3. Kliknite na ili dodirnite mrežu s kojom želite da se povežete.
4. Kliknite na ili dodirnite **Poveži**.
5. Ako se to od vas zatraži unesite ime pristupne tačke (APN) ili PIN, korisničko ime i lozinku.

## Windows 7



1. Kliknite na **Start** , u polje za pretragu upišite *Mobile Broadband Utility* i pritisnite **Enter**.
2. U prozoru uslužnog programa za mobilnu mrežu širokog propusnog opsega kliknite na **Poveži**.
3. Ako se to od vas zatraži unesite ime pristupne tačke (APN) ili PIN, korisničko ime i lozinku.

## Podešavanje zvuka

Dell prenosni računari i tableti imaju ugrađene zvučnike koji podržavaju 2-kanalni audio. Da biste koristili ugrađene zvučnike, reprodukujte medije i postavite jačinu zvuka na željeni nivo.

Računari i tableti kompanije Dell takođe podržavaju audio ulaz od 3,5 mm koji omogućava povezivanje eksternih zvučnika. Ako podešavate 2-kanalni audio, priključite zvučnike na 3,5 mm ulaz za slušalice ili na audio ulaz.

Stoni računari kompanije Dell mogu podržavati 5.1/7.1 audio. Ako želite da podesite 5.1/7.1 audio, morate da povežete zvučnike na odgovarajuće ulaze da biste dobili najbolji mogući zvuk.

-  **NAPOMENA:** Za više informacija o ulazima dostupnim na vašem računaru ili tabletu pogledajte *Specifikacije* na **[www.dell.com/support](http://www.dell.com/support)**.
-  **NAPOMENA:** Najbolje rezultate ćete dobiti ako postavite zvučnike onako kako je navedeno u dokumentima koji su isporučeni uz zvučnike.
-  **NAPOMENA:** Na računarima sa diskretnom zvučnom karticom, povežite zvučnike sa konektorima na kartici.

## Konfigurisanje 5.1/7.1 audio izlaza

Konfigurirate računar tako da pruža višekanalni audio izlaz.

### Windows 8.1/10

1. U polje za pretragu unesite „Audio“.



**NAPOMENA:** U sistemu Windows 10, kliknite na ili dodirnite ikonu za pretragu da biste pristupili polju za pretragu. U sistemu Windows 8.1, kliknite na ili dodirnite dugme za pretragu da biste pristupili polju za pretragu.

2. Kliknite na ili dodirnite **Upravljanje audio uređajima**.

3. Na kartici **Reprodukcija** kliknite na ili dodirnite **Zvučnici ili slušalice**.

4. Kliknite na ili dodirnite **Konfiguriraj** pa kliknite na ili dodirnite **Test**.  
Trebalo bi da čujete zvuk iz svakog zvučnika.

5. Kliknite na ili dodirnite **Sledeće** i sledite uputstva na ekranu.

### Windows 7

1. Kliknite na **Start** , u polje za pretragu upišite **Sound** i pritisnite **Enter**.  
U prikazanim rezultatima kliknite na **Zvuk**. Umesto toga kliknite na **Start**  → **Kontrolna tabla** → **Hardver i zvuk** → **Zvuk**.



2. Izaberite **Zvučnici** i kliknite na **Konfiguriraj**.  
Prikazuje se prozor **Instalacija zvučnika**.

3. Izaberite konfiguraciju zvučnika pod opcijom **Audio kanali**: i kliknite na **Test**.  
Trebalo bi da čujete zvuk iz svakog zvučnika.

4. Kliknite na **Sledeće** i pratite uputstva na ekranu.

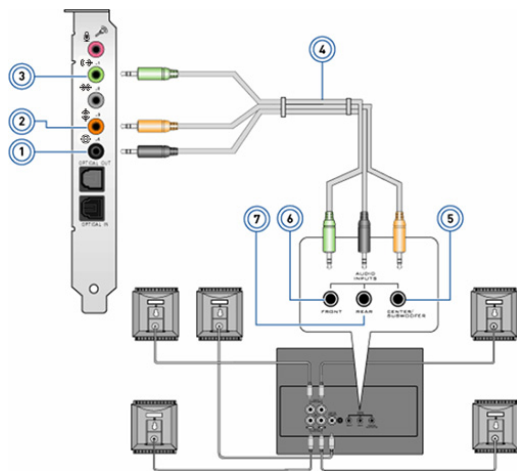
## Povezivanje 5.1 zvučnika



- |   |  |   |  |
|---|--|---|--|
| 1 | Zadnji audio priključak na računaru               | 5 | Srednji/LFE izlaz za okružujući zvuk na zvučniku |
| 2 | Srednji/LFE izlaz za okružujući zvuk na računaru  | 6 | Prednji audio priključak na zvučniku             |
| 3 | Prednji audio priključak na računaru              | 7 | Zadnji audio priključak na zvučniku              |
| 4 | 5.1 kanalni audio kabl   |   |  |

## Povezivanje 7.1 zvučnika

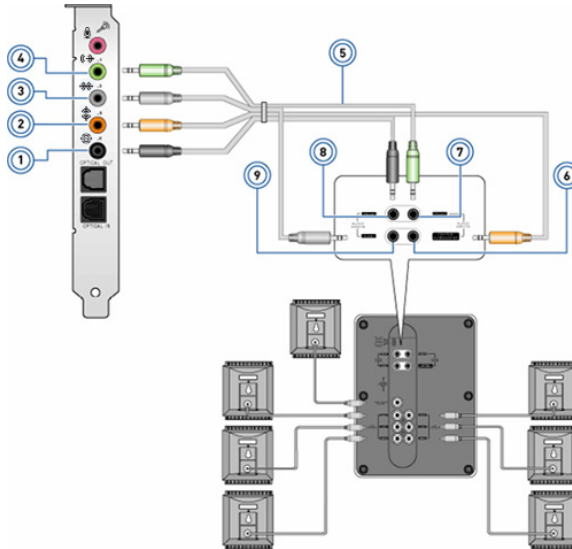

- |   |  |   |  |
|---|--|---|--|
| 1 | Zadnji audio priključak na računaru               | 6 | Srednji/LFE izlaz za okružujući zvuk na zvučniku |
| 2 | Srednji/LFE izlaz za okružujući zvuk na računaru  | 7 | Prednji audio priključak na zvučniku             |
| 3 | Bočni audio priključak na računaru               | 8 | Zadnji audio priključak na zvučniku              |
| 4 | Prednji audio priključak na računaru            | 9 | Bočni audio priključak na zvučniku               |
| 5 | 7.1 kanalni audio kabl   |   |  |



## Podešavanje štampača

Možete da povežete štampač na računar pomoću USB veze. Neki štampači takođe mogu da podržavaju Wi-Fi i Bluetooth povezivanje.

 **NAPOMENA:** Funkcije koje podržava vaš štampač i koraci za instaliranje se mogu razlikovati u zavisnosti od modela štampača. Za više informacija o podešavanju štampača vidite dokumentaciju koju ste dobili uz štampač.

Ako instalirate žični štampač povežite štampač na računar pomoću USB kabla pre nego što obavite te korake. Ako instalirate bežični štampač sledite uputstva u dokumentaciji štampača.

### Windows 8.1/10

1. U polje za pretragu unesite „Uređaji“.

 **NAPOMENA:** U sistemu Windows 10, kliknite na ili dodirnite ikonu za pretragu da biste pristupili polju za pretragu. U sistemu Windows 8.1, kliknite na ili dodirnite dugme za pretragu da biste pristupili polju za pretragu.

2. Kliknite na ili dodirnite **Uređaji i štampači**.
3. Kliknite na **Dodaj štampač**. Prikazuje se prozor **Dodavanje i uređivanje kategorije**.
4. Pratite uputstva na ekranu.

 **NAPOMENA:** Ako je vaš štampač instaliran, trebalo bi da se pojavi na spisku na desnoj strani. Ako se vaš štampač ne nalazi na listi kliknite na ili dodirnite **Dodavanje uređaja** u gornjem delu liste uređaja. Izaberite štampač sa ove liste da biste ga instalirali. Za više informacija o podešavanju štampača pogledajte dokumentaciju koju ste dobili uz štampač.

### Windows 7

1. Kliknite na **Start**  → **Uređaji i štampači**.
2. Kliknite na **Dodaj štampač**. Prikazuje se prozor **Dodaj štampač**.
3. Pratite uputstva na ekranu.

 **NAPOMENA:** Prilikom dodavanja štampača može se pojaviti poruka za instalaciju upravljačkog programa štampača. Koristite medijum sa upravljačkim programom štampača ili preuzmite upravljačke programe sa web sajta proizvođača štampača. Za više informacija o podešavanju štampača vidite dokumentaciju koju ste dobili uz štampač.

## Podešavanje web kamere

### Integrirana web kamera

Integrirana web kamera nalazi se na ekranu prenosnog računara ili eksternom ekranu. Ako ste web kameru naručili uz računar, upravljački programi i softver su već instalirani kada dobijete računar. Koristite medijume koje ste dobili uz računar samo za njihovu ponovnu instalaciju. Za više informacija o korišćenju web kamere pogledajte „[Korišćenje web kamere](#)”.

### Eksterna web kamera

Koristite medijume koje ste dobili uz web kameru za instaliranje upravljačkih programa i drugih potrebnih softvera da biste koristili sve funkcije web kamere. Za više informacija pogledajte dokumentaciju koju ste dobili uz vašu web kameru.

## Podešavanje Bluetooth funkcije

Bluetooth možete da omogućite na računaru uključivanjem bežične mreže. Većina prenosnih i tablet računara se isporučuje sa ugrađenom Bluetooth karticom.

Da biste uparili uređaj sa računarom ili tabletom pogledajte „[Upotreba Bluetooth funkcije](#)”.

 **NAPOMENA:** Da biste saznali da li vaš računar ili tablet ima ugrađenu Bluetooth karticu pogledajte *Specifikacije* računara ili tableta na [www.dell.com/support](http://www.dell.com/support).

## Podešavanje Intel RealSense 3D kamere

Intel RealSense 3D kamera snima slike ili video zapise. Slike snimljene Intel RealSense funkcijom mogu sadržati efekte dubine ili pokreta. Usluga Intel App Showcase obezbeđuje pristup biblioteci aplikacija koje korisnik može preuzeti kako bi iskoristio mogućnosti Intel RealSense 3D kamere.

 **NAPOMENA:** Intel RealSense možda nije podržana na svim računarima. Za više informacija, pogledajte [www.intel.com](http://www.intel.com).

# O računaru

---

## Adapter za napajanje

Adapteri za napajanje se koriste za napajanje prenosnih računara, tableta i određenih stonih računara. Komplet adaptera za napajanje kompanije Dell sastoji se od adaptera za napajanje i kabla za napajanje. Nazivna snaga adaptera za napajanje (65 W, 90 W, itd) zavisi od uređaja za koji je namenjen, dok se kabl za napajanje razlikuje u zavisnosti od zemlje u koju se adapter za napajanje isporučuje.

**△ OPREZ: Da ne biste oštetili računar, preporučljivo je da koristite isključivo adapter koji ste dobili uz uređaj ili zamenski adapter koji je odobrila kompanija Dell.**



## Baterija

Baterije se uglavnom klasifikuju prema svojoj nazivnoj snazi, kao na primer 45 WHr, 65 WHr itd. Baterija vam omogućava da svoj uređaj koristite kada nije priključen na strujnu utičnicu.

Životni ciklus baterije je broj puta koji se ona može isprazniti i napuniti a da to nema značajnog uticaja na dužinu rada. Bateriju morate zameniti kada dođe do kraja svog životnog ciklusa.

U zavisnosti od modela računara, bateriju na računaru može da zameni sam korisnik ili on može zatražiti da zamenu baterije izvrši serviser kompanije Dell.

**NAPOMENA:** Baterije visokog kapaciteta obično imaju duži životni ciklus zato što baterije visokog kapaciteta treba puniti ređe u odnosu na baterije niskog kapaciteta.

**NAPOMENA:** Za savete o tome kako da produžite radni vek baterije pogledajte deo „[Produžavanje radnog veka baterije](#)“.

## Dugmasta baterija

Dugmasta baterija obezbeđuje napajanje komplementarnom metaloksidnom poluprovodničkom (CMOS) čipu čak i kada je računar isključen. CMOS čip sadrži informacije o vremenu, datumu i druge informacije o konfiguraciji vašeg računara.

U uslovima normalnog korišćenja dugmasta baterija može da traje po nekoliko godina. Faktori koji utiču na radni vek dugmaste baterije su tip matične ploče, temperatura, vremenski period za koji se računar ne napaja itd.



## Tabla osetljiva na dodir

Tabla osetljiva na dodir je dostupna na većini računara i ona pruža funkcionalnost miša. Ona ima površinu osetljivu na dodir koja registruje kretanje i položaj vaših prstiju. Tablu osetljivu na dodir možete da koristite za pomeranje pokazivača, prevlačenje ili pomeranje izabраниh stavki i pritiskanje dodirivanjem površine. Table osetljive na dodir na kojima su omogućeni pokreti podržavaju pokrete kao što su uvećavanje, umanjivanje primicanjem prstiju, rotacija, pomeranje itd. Možete i da kupite eksterne table osetljive na dodir. Precizna tabla osetljiva na dodir predstavlja novu klasu ulaznog uređaja koja obezbeđuje veoma precizne funkcije unosa i pokreta pokazivača. Precizne table osetljive na dodir vrše direktnu interakciju sa operativnim sistemom bez korišćenja upravljačkog programa.

 **NAPOMENA:** Za informacije o korišćenju table osetljive na dodir pogledajte deo „[Korišćenje table osetljive na dodir](#)“.

## Ekran

Ekрани se klasifikuju na osnovu veličine, rezolucije, opsega boja itd. Uopšteno, ekran sa većom rezolucijom i boljom podrškom za boje pruža bolji kvalitet slike. Određeni eksterni ekрани takođe imaju USB ulaze, čitače medijskih kartica itd.

Ekрани takođe mogu podržavati funkcije kao što su osetljivost na dodir, 3D i bežično povezivanje.

### Ekran osetljiv na dodir

Ekran osetljiv na dodir je uređaj za prikaz koji vam omogućava da vršite interakciju sa objektima na ekranu dodirivanjem ekrana umesto da koristite miša, tablu osetljivu na dodir ili tastaturu. Ekranom osetljivim na dodir možete rukovati pomoću prsta, ruke ili drugog pasivnog predmeta, kao što je specijalna olovka. Ekрани osetljivi na dodir se uobičajeno koriste na telefonima, tabletima, računarima itd. Uobičajene korišćene tehnologije ekrana osetljivih na dodir su kapacitivni dodir i rezistivni dodir.

 **NAPOMENA:** Ekran osetljiv na dodir ne podržavaju svi računari.

 **NAPOMENA:** Za informacije o korišćenju ekrana osetljivog na dodir pogledajte deo „[Korišćenje ekrana osetljivog na dodir](#)“.

### 3D

Ekрани sa 3D funkcijom mogu prikazivati 3D slike i video zapise. 3D tehnologija funkcioniše po principu prikazivanja posebnih 2D slika levom i desnom oku. Te slike se zatim kombinuju i mozak ih tumači kao jednu sliku koja poseduje dubinu.

 **NAPOMENA:** Da biste mogli da gledate 3D slike trebaće vam specijalne 3D naočare.

# Kamera

## Web kamera

Omogućava video časkanje, snimanje fotografija i snimanje video zapisa.

## 3D kamera

3D kamera vam omogućava da snimate i emitujete trodimenzionalne slike, što vam pomaže da zapazite udaljenost, veličinu i dimenzije predmeta pomoću ugrađenih senzora. To doprinosi boljoj interaktivnosti tokom video-konferencija, igranja igara preko interneta itd.

## Intel RealSense 3D kamera

RealSense kamera sadrži tri objektiva, standardnu 2D kameru za obične fotografije i video zapise, zajedno sa infracrvenom kamerom i infracrvenim laserskim projektorom. Infracrveni delovi omogućavaju da RealSense kamera odredi rastojanje između predmeta, što omogućava odvajanje predmeta iz pozadinskih slojeva iza njih i mnogo bolje prepoznavanje predmeta, lica i pokreta u odnosu na tradicionalne kamere. Uređaji se isporučuju sa tri varijante: okrenuti prema napred, okrenuti prema nazad i snimak.

## Bežični ekran

Funkcija bežičnog ekrana omogućava deljenje ekrana vašeg računara sa kompatibilnim televizorom bez korišćenja kablova. Da biste proverili da li vaš televizor podržava ovu funkciju pogledajte dokumentaciju televizora.

 **NAPOMENA:** Funkcija bežičnog ekrana možda nije podržana na svim računarima. Za više informacija, pogledajte [www.intel.com](http://www.intel.com).

# Tastatura

Tastature omogućavaju unošenje znakova i obavljanje specijalnih funkcija pomoću tasterskih prečica. Broj dostupnih tastera i znakova se može razlikovati u zavisnosti od zemlje u koju se tastatura isporučuje.

Prenosni računari imaju ugrađene tastature. Tableti obično imaju tastature na ekranu a neki tableti takođe podržavaju eksterne tastature. Dell stoni računari imaju eksternu tastaturu koja je povezana putem USB ulaza ili bežičnog signala.

Uobičajeni tasteri dostupni na tastaturi su:

- Alfanumerički tasteri za pisanje slova, brojeva, znakova interpunkcije i simbola

- Tasterske prečice za multimedije i aplikacije
- Kontrolni tasteri kao što su Ctrl, Alt, Esc i Windows taster
- Tasterske prečice za izvršavanje specifičnih zadataka ili za pokretanje specifičnih funkcija
- Funkcijski tasteri od F1 do F12
- Navigacioni tasteri za pomeranje pokazivača unutar dokumenata ili prozora: Home, End, Page Up, Page Down, Delete, Insert i tasteri sa strelicama

## Fizička tastatura

Fizičke tastature se koriste sa prenosnim računarima i stonim računarima. Prenosni računari obično imaju ugrađenu tastaturu. Eksterne tastature se obično koriste sa stonim računarima. Određene tastature mogu imati funkcije kao što su tasteri za podešavanje jačine zvuka, prečice za aplikacije, ugrađena tabla osetljiva na dodir, programabilne tasterske prečice, pozadinsko osvetljenje itd.



## Pozadinsko osvetljenje tastature

Pozadinsko osvetljenje koje postoji na nekim fizičkim tastaturama osvetljava simbole na tasterima radi korišćenja tastature u mračnom okruženju. Pozadinsko osvetljenje možete uključiti ručno ili ga konfigurisati tako da se automatski uključuje kada se računar postavi u tamno okruženje.



Tastatura sa pozadinskim osvetljenjem na Dell prenosnim računarima ima različita stanja osvetljenja. Pritisnite taster Fn i taster sa strelicom za desno da biste promenili s jednog na drugo stanje osvetljenja.

**NAPOMENA:** Tastatura sa pozadinskim osvetljenjem možda nije podržana na svim računarima. Da biste proverili da li je tastatura sa pozadinskim osvetljenjem dostupna na vašem računaru, pogledajte *Specifikacije* svog računara na **[www.dell.com/support](http://www.dell.com/support)**.

## Tastatura na ekranu

Tastature na ekranu su dostupne na gotovo svim računarima i tabletima, međutim, one se obično koriste kod uređaja osetljivih na dodir, kao što su tableti i univerzalni računari. Tastere možete birati pomoću miša ili dodirivanjem tastera na ekranu osetljivom na dodir.

## Vrste povezivanja tastature

Tastatura može biti povezana s računarom preko kabla (žično) ili pomoću bežičnih signala (bežično).

### Žično

Žične tastature se povezuju s računarom pomoću kabla (obično USB) i nije im potreban dodatni izvor napajanja, kao što su baterije.



## Bežično

Bežične tastature koriste radio frekvenciju (RF) ili Bluetooth (BT) da bi se povezale s vašim računarem. Na taj način se smanjuje preplitanje kablova i pruža fleksibilnost za korišćenje tastature iz udobnijeg položaja na udaljenosti od nekoliko metara od računara. Za rad takvih tastatura su potrebne baterije.

Tastatura koja koristi RF tehnologiju obično se isporučuje sa prijemnikom koji morate priključiti na računar. Bluetooth tastature se mogu upariti sa ugrađenom Bluetooth karticom na vašem računaru ili eksternim Bluetooth adapterom.

## Servisna oznaka i kod za brzi servis

Servisnu oznaku i Kod za brzi servis vašeg računara možete da pronađete na:

- Nalepnici na računaru ili tabletu
- Pločici SupportAssist na svom računaru. Za više informacija, pogledajte deo „Dell SupportAssist“.
- Web stranici službe podrške kompanije Dell na [www.dell.com/support](http://www.dell.com/support)
- BIOS programu za podešavanje sistema

## Lokacija nalepnice na računaru

Prenosni računari — donji deo prenosnog računara ispod oznake sistema ili u ležištu za bateriju

Stoni računari — na zadnjem delu ili na vrhu kućišta

Tablet računari — na zadnjem ili donjem delu tableta

 **NAPOMENA:** Za konkretno mesto na kojem se nalazi nalepnica na vašem uređaju pogledajte *Vodič za brzi početak* koji ste dobili uz računar ili pogledajte na [www.dell.com/support](http://www.dell.com/support).

## Web stranice Dell podrške

1. Idite na [www.dell.com/support](http://www.dell.com/support).
2. Kliknite na ili dodirnite opciju **Detect Product** (Otkrij proizvod) i sledite uputstva na ekranu.

## BIOS program za podešavanje sistema

1. Uključite (ili ponovo pokrenite) računar.
2. Kada se pojavi DELL logotip, sačekajte da se pojavi zahtev za unos komande F2 i zatim odmah pritisnite F2 da biste ušli u BIOS program za podešavanje sistema.



**NAPOMENA:** Zahtev za unos komande F2 ostaje aktivan kratko.

Ako propustite ovu komandu, sačekajte da računar prikaže radnu površinu, a zatim ga isključite i pokušajte ponovo.

3. Idite na karticu **Main** (Glavno) i potražite stavku **Service Tag** (Servisna oznaka). Za više informacija o BIOS programu za podešavanje sistema pogledajte *Servisno uputstvo* vašeg računara na [www.dell.com/support](http://www.dell.com/support).

## Uređaj za skladištenje

Uređaji za skladištenje omogućavaju skladištenje podataka za kasniju upotrebu. Uređaji za skladištenje mogu biti interni ili eksterni. Većina uređaja za skladištenje čuva podatke dok ih ručno ne izbrišete. Primeri uređaja za skladištenje su čvrsti diskovi (HDD), poluprovodnički diskovi (SSD), optičke disk jedinice, fleš diskovi itd.

### Unutrašnji uređaji za skladištenje

Unutrašnji uređaji za skladištenje se instaliraju na računar i obično se ne mogu ukloniti dok je računar uključen. Najuobičajeniji unutrašnji uređaji za skladištenje su HDD i SSD diskovi.

HDD i SSD diskovi koriste SATA interfejs za prenos informacija. SSD diskovi su takođe fizički slični HDD diskovima što ih čini kompatibilnim sa postojećim računarima.

HDD diskovi imaju postolja diskova, dok SSD diskovi imaju fleš memoriju. To SSD diskove čini bržim, tišim, energetske efikasnijim i otpornim na udarce.

### Prenosivi uređaji za skladištenje

Uređaji za skladištenje koje možete ukloniti sa računara bez isključivanja računara nazivaju se prenosivi uređaji za skladištenje. Uobičajeni prenosivi uređaji za skladištenje obuhvataju:

- Optičke diskove
- Memorijske kartice
- Fleš diskove
- Eksterne čvrste diskove

### Optičke disk jedinice i diskovi

Vaš računar može podržavati DVD RW ili DVD RW i Blu-ray kombinovanu disk jedinicu. Optički diskovi mogu biti samo za čitanje, jedno upisivanje ili višestruko upisivanje.

Neki od uobičajenih vrsta ovih diskova su:

- Blu-ray pislač — mođe da čita i piše po Blu-ray diskovima, DVD-ima i CD-ima.
- Blu-ray čitač + DVD RW combo — mođe da čita Blu-ray diskove. Mođe da čita i piše po DVD-ima i CD-ima.
- DVD RW — mođe da čita i piše po DVD-ima i CD-ima.

## Memorijske kartice

Memorijske kartice ili medijske ili fleš kartice koriste fleš memoriju za skladištenje podataka. One su prepisive, brze i zadržavaju podatke čak i kada je napajanje isključeno. One se obično koriste u uređajima kao što su digitalne kamere, mobilni telefoni, medijski plejeri, konzole za video igrice itd. Vaš računar mođe imati čitač medijskih kartica za čitanje sa ovih kartica i upisivanje na njih.

Neke uobičajene vrste memorijskih kartica su:

**Secure Digital (SD) / Secure Digital High Capacity (SDHC)**



**Secure Digital Extended Capacity (SDXC) [kartica sa Ultra High Speed (UHS)]**



**Secure Digital miniSD**



**MultiMedia Card (MMC)**



**MultiMedia Card plus (MMC+)**



---

MultiMedia Card (MMC) Mobile



---

RS MMC



---

Extreme Digital (xD)



---

Memory Stick XC (MSXC)



---

Compact Flash I, II/Compact Flash MD



---

Memory Stick Duo



---

Memory Stick Pro Duo



---

Memory Stick Pro-HG Duo

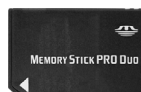

---

Memory Stick (MS) / Memory Stick Pro (MS Pro)

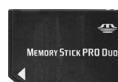

---

Smart Media / Smart Media XD

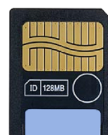

# Memorijski modul

Memorijski modul čuva privremene podatke koji su vašem računaru potrebni za izvršavanje zadataka. Bilo koja datoteka ili aplikacija učitava se u memorijski modul pre nego što možete da ih otvorite ili koristite. Memorijski moduli se kategorišu prema svom kapacitetu (u GB) i brzini (u MHz). Brža memorija većeg kapaciteta obično pruža bolje performanse. Uobičajeni tipovi memorijskih modula su:

- Dvostruki ugrađeni memorijski modul (DIMM) — koristi se u stonim računarima.
- Dvostruki linijski memorijski modul malih dimenzija (SODIMM) — manjih dimenzija u odnosu na DIMM. Uopšteno se koriste u prenosnim računarima. Međutim, SODIMM mogu da se koriste u nekim kompaktnim stonim računarima i univerzalnim (all-in-one) računarima.

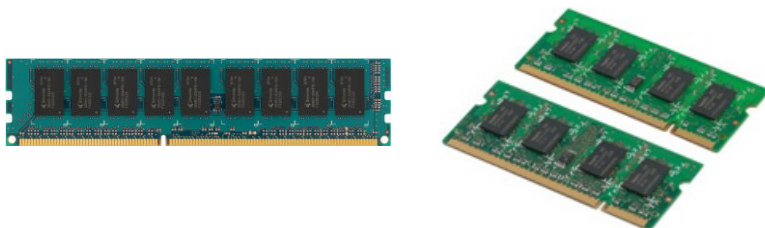

## Matična ploča

Matičnu ploču čini centralna štampana ploča računara. Svi ostali uređaji povezuju se na matičnu ploču kako bi međusobno direktno komunicirali. Matična ploča drži važne kontrolere i konektore koji pomažu u razmeni podataka između različitih komponenti računara. Matična ploča može imati i integrisane grafičke, zvučne i mrežne mogućnosti.

Neke važne komponente matične ploče su:

- Ležište procesora
- Priključci memorijskog modula
- Otvori za karticu za proširenje
- CMOS za čuvanje BIOS-a

## Skup čipova

Skup čipova kontroliše komponente na matičnoj ploči i omogućava komunikaciju između različitih komponenata. Uopšteno, skup čipova je deo matične ploče. Međutim, kod nekih procesora nove generacije, skup čipova može biti integrisan u procesor.

## Processor

Procesori primaju podatke i uputstva od aplikacija i obrađuju podatke onako kako to zahteva softver.

Procesori su dizajnirani specijalno za stone računare, prenosne računare, mobilne uređaje itd. Uopšteno, procesor dizajniran za jedan tip uređaja ne može se koristiti na drugom tipu uređaja.

Procesori predviđeni za prenosne računare i mobilne uređaje troše manje energije u odnosu na procesore predviđene za stone računare ili servere.

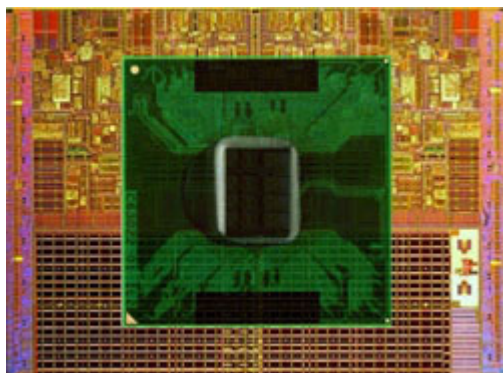

Procesori se uglavnom klasifikuju na osnovu:

- Broja procesorskih jezgara
- Brzine ili frekvencije merene u gigahercima (GHz) ili megahercima (MHz)
- Ugrađene memorije, takođe poznate i kao keš memorija

Ovi aspekti takođe određuju performanse procesora. Više vrednosti uopšteno znače bolje performanse. Određeni procesori mogu biti integrisani na matičnoj ploči.

Neki proizvođači procesora su Intel, AMD, Qualcomm itd.

## Ventilator računara

Ventilator računara hladi unutrašnje komponente računara izbacivanjem vrelog vazduha iz unutrašnjosti računara. Ventilatori računara se najčešće koriste za hlađenje komponentata koje su veliki potrošači energije i koje stvaraju veliku toplotu. Održavanje komponentata hladnim pomaže da se one zaštite od pregrevanja, neispravnosti i oštećenja.

## Rashladni element

Rashladni elementi se koriste za rasipanje toplote koju stvara procesor, neke najmodernije grafičke kartice i ugrađeni skupovi čipova. Rashladni elementi uopšteno imaju ventilator koji je ugrađen iznad ili pored njih radi povećanja protoka vazduha.

Rashladni element se sastoji od lopatica ili krilaca umesto jednog bloka metala. To pomaže povećanju površine radi povećanog rasipanja toplote. Između procesora ili grafičke kartice i rashladnog elementa se nanosi sloj termalnog maziva radi lakše razmene toplote.





## Termalno mazivo

Termalno mazivo, koje se takođe naziva termalni gel ili termalni spoj, koristi se za kreiranje toplotnog induktivnog sloja između procesora i rashladnog elementa. Primenom termalnog maziva između procesora i rashladnog elementa povećava se razmena toplote od strane procesora ka rashladnom elementu, s obzirom da termalno mazivo ima bolju provodnost od vazduha.

## Video kartica

Video kartice obrađuju grafičke podatke i šalju video signale do uređaja za prikazivanje kao što je monitor ili projektor.

Postoje dve vrste video kartica:

- **Integrisane** — često se naziva i ugrađena video kartica i ona je integrisana na matičnoj ploči. Na nekim računarima video kartica je integrisana na procesoru. Integrisane video kartice uopšteno dele memoriju sistema (RAM) i takođe mogu koristiti procesor za obradu video signala.

Ubrzana procesorska jedinica (APU) je integrisana na istoj matrici kao i procesor i pruža veću brzinu prenosa podataka dok istovremeno smanjuje potrošnju energije.

- **Diskretne** — Diskretne video kartice se instaliraju posebno na matičnoj ploči. Diskretne video kartice imaju sopstvenu memoriju i obično obezbeđuju više performanse u odnosu na integrisane video kartice. Ove kartice najviše odgovaraju intenzivnim grafičkim aplikacijama, video igricama u visokoj definiciji itd.

 **NAPOMENA:** Kada je diskretna video kartica instalirana na računaru koji ima i integrisanu video karticu, integrisana video kartica je podrazumevano onemogućena. Koristite BIOS program za podešavanje sistema da biste odredili koja kartica će biti korišćena.



Mogućnost biranja grafičke kartice omogućava računarima koji imaju integrirani čip za grafičku karticu male snage i odvojenu grafičku karticu velike snage da izaberu neku od ove dve kartice u zavisnosti od opterećenja i zahteva.

## TV tjuneri

TV tjunere možete da koristite za gledanje televizije na vašem računaru. TV tjuneri su dostupni za stone i prenosne računare kao interni ili eksterni uređaji.

**NAPOMENA:** TV tjuneri nisu podržani na svim računarima.

### Ugrađeni

- PCI-E
- PCI

### Spoljni

- USB
- PC kartica
- ExpressCard



TV tjuneri su uglavnom samostalni, ali neke video kartice imaju ugrađene TV tjunere.

Za više informacija o upotrebi TV tjunera vidite njegovu dokumentaciju.

# Zvučnici

Prenosni računari i tableti imaju ugrađene zvučnike za audio izlaz. Stoni računari takođe imaju ugrađeni zvučnik. Međutim, oni se koriste samo za emitovanje tonova koji ukazuju na greške ili kvarove.

Možete i da povežete eksterne zvučnike na svoj računar ili tablet. Zvučnici mogu da podrže audio priključak od 3,5 mm, USB ili bežičnu vezu sa vašim računarom.

Zvučnici se uopšteno kategoriju prema broju audio kanala koje podržavaju, kao što su; 2, 2.1, 5.1, 7.1 itd. Broj ispred decimalne tačke ukazuje na broj kanala dok broj iza decimalne tačke ukazuje na zvučnik niskotonac.

**NAPOMENA:** Vaša zvučna kartica i zvučnici moraju da podržavaju 5.1/7.1 kanala da bi mogli da proizvede 5.1/7.1 kanalni zvuk.



## 2.1 Audio

2.1 označava sistem s dva zvučnika (levi i desni kanal) i jednim subvuferom.

## 5.1 Audio

5.1 se odnosi na broj audio kanala u većini konfiguracija sa surround zvukom. 5.1 audio sistem koristi pet glavnih audio kanala (prednji levi, prednji desni, centralni, levi surround i desni surround) i jedan niskofrekventni audio kanal.

## 7.1 Audio

7.1 se odnosi na broj audio kanala u većini najnovijih konfiguracija sa surround zvukom. 7.1 audio sistem koristi dva dodatna zvučnika (zadnji levi i zadnji desni) u kombinaciji sa 5.1 audio sistemom. Za više informacija o podešavanju zvuka pogledajte „[Podešavanje zvuka](#)“.

## Web kamera

Web kamera je uređaj koji omogućava snimanje video zapisa i fotografija, a može se koristiti i za video pozive. Vaš ekran možda ima ugrađenu web kameru ili na računar možete da priključite eksternu web kameru. Kvalitet kamere je uglavnom određen brojem piksela koje može snimiti.

Da biste koristili web kameru morate da instalirate njene upravljačke programe i softver. Ako ste web kameru naručili uz računar, upravljački programi i softver obično su već instalirani kada dobijete računar. Za više informacija o korišćenju web kamere pogledajte „[Korišćenje web kamere](#)“.

## Mreža

Mreža vam omogućava da međusobno povežete uređaje i da ih priključite na internet. U te uređaje spadaju računari, tableti, telefoni, štampači i drugi periferni uređaji. Mrežu možete da uspostavite koristeći kablove (LAN) ili bežične uređaje (WLAN). Mreže mogu biti uspostavljene pomoću sistema kao što su Ethernet, Wi-Fi, WWAN, Bluetooth i tako dalje.

### Lokalna računarska mreža (LAN)

Uređaji se povezuju pomoću Ethernet kablova i pokrivaju relativno malu površinu, obično u okviru kuće ili zgrade.

### Bežična lokalna mreža (WLAN)

Uređaji se povezuju bežično i pokrivaju relativno malu površinu, obično u okviru kuće ili zgrade. Bežična veza koja se koristi za podešavanje WLAN mreže uopšteno je Wi-Fi (802.11x gde se x odnosi na različite 802.11 protokole).

### Bežična mreža šireg područja (WWAN)

Takođe poznata i kao Mobile Broadband, ovu uslugu obično pružaju telefonske kompanije za upotrebu na mobilnim uređajima. Mobilni uređaj ili laptop mora da podržava WWAN tehnologiju da bi se priključio na ovu mrežu.

### Lična bežična mreža (WPAN)

Uređaji se obično povezuju bežično preko Bluetooth-a, RF-a, Komunikacije kratkog dometa (NFC) i tako dalje. Ova vrsta mreže obično funkcioniše na rastojanju od nekoliko metara od uređaja. Da biste povezali računar ili tablet sa Internetom pogledajte „[Povezivanje na Internet](#)“.

## Modem

Modemi vam omogućavaju da povežete računar ili ruter na Internet. Modemi mogu biti analogni (pozivni) ili digitalni (DSL ili kablovski). DSL ili kablovske modeme obično obezbeđuje vaš dobavljač Internet usluga.

- Pozivni modem — Elektronski uređaji koji pretvaraju analogne telefonske signale u digitalne signale koje računar može da obrađuje, i digitalne signale računara u analogne signale koji mogu da se šalju putem telefonskih linija. Pozivni modemi mogu biti interni ili eksterni.
- Digitalni modem — služi za slanje podataka ka digitalnoj telefonskoj liniji i za primanje podataka sa nje; na primer sa Digitalne pretplatničke linije (DSL) ili sa Digitalne mreže integrisanih usluga (ISDN).

## Ruter

Ruter je uređaj koji prosleđuje podatke između računarskih mreža.

Najpoznatije vrste rutera su kućni i mali kancelarijski ruteri koji vam omogućavaju da svoju Internet konekciju istovremeno delite između više uređaja.

Ruteri mogu biti žični ili bežični. Žični ruter omogućava povezivanje računara pomoću Ethernet (RJ45) kabla. Većina žičnih kućnih rutera ima četiri ulaza koji omogućavaju istovremeno povezivanje do četiri računara na Internet. Bežični ruter koristi Wi-Fi tehnologiju i omogućava bežično povezivanje telefona, tableta, računara i drugih uređaja na mrežu. Bežični ruteri se mogu istovremeno povezati sa nekoliko uređaja. Za više informacija pogledajte dokumentaciju vašeg rutera.

## Kontroler mrežnog interfejsa (NIC)

Kontroleri mrežnog interfejsa (NIC), koji se nazivaju i mrežni adapteri ili adapteri za lokalnu mrežu (LAN), povezuju se na mrežu pomoću Ethernet kabla. NIC kontroleri mogu biti interni (integrisani na matičnoj ploči) ili eksterni (kartice za proširenje). Većina novih računara ima integrisane mrežne adaptere.

## Adapter za bežičnu lokalnu mrežu (WLAN)

WLAN adapteri koriste Wi-Fi tehnologiju i omogućavaju povezivanje uređaja na bežični ruter. Vaš računar može imati interni (kartice za proširenje ili integrisan na matičnoj ploči) ili eksterni WLAN adapter.

## Adapter za bežičnu mrežu šireg područja (WWAN)

Kontroleri bežične regionalne računarske mreže (WWAN) omogućavaju bežično povezivanje putem tehnologije celularnih antena. Ova tehnologija je uglavnom dostupna na telefonima, tabletima i poslovnim prenosnim računarima. SIM kartica i ugovor o servisiranju mogu biti potrebi za povezivanje na WWAN mrežu.

## Bluetooth



Bluetooth omogućava povezivanje drugih uređaja sa aktivnom Bluetooth funkcijom na računar ili tablet na kratkom rastojanju. U Bluetooth uređaje mogu spadati telefoni, slušalice, tastatura, miš, štampači i tako dalje. Bluetooth adapteri mogu biti interni (kartice za proširenje ili integrisani na matičnoj ploči) ili eksterni.

Sofisticiraniji ruteri, poput rutera za firme, povezuju velike poslovne ili ISP mreže na moćne centralne rutere koji velikom brzinom prosleđuju podatke preko optičkih kablova Internet okosnice.

## Bliska komunikacija

Tehnologija bliske komunikacije (NFC) omogućava razmenu podataka između dva uređaja međusobnim dodirivanjem uređaja ili njihovim približavanjem na malu udaljenost. Uređaje sa aktivnom NFC funkcijom možete da koristite za čitanje NFC oznaka, plaćanje, deljenje datoteka između kompatibilnih uređaja itd.

Na prenosnim i tablet računarima marke Dell koji podržavaju NFC, ova funkcija se automatski aktivira kada se uključi bežična mreža.



-  **NAPOMENA:** Za povezivanje vašeg uređaja sa NFC funkcijom na računar ili tablet pogledajte dokumentaciju uređaja.
-  **NAPOMENA:** Razmena datoteka je moguća samo između uređaja koji koriste operativni sistem Windows.

# Korišćenje računara

---

## Punjenje baterije

Povežite adapter za napajanje na vaš računar ili tablet da biste punili bateriju. Baterija se puni kada se računar ili tablet koriste ili kada su isključeni. Unutrašnja električna kola baterije sprečavaju preterano punjenje baterije.

-  **NAPOMENA:** Ako se baterija previše zagreje zato što se nalazi u toplom okruženju, možda neće moći da se puni kada je povežete sa adapterom. Sačekajte da se baterija ohladi da biste mogli da nastavite s punjenjem.
-  **NAPOMENA:** Za korake koji će produžiti radni vek baterije računara pogledajte „[Produžavanje radnog veka baterije](#)“.

## Korišćenje tastature

Pritiskajte tastere na fizičkoj tastaturi ili karaktere na tastaturi na ekranu da biste pisali tekst i vršili druge radnje.

### Prečice na tastaturi

Određeni tasteri na tastaturi prenosnog računara i neke eksterne tastature mogu obavljati dve ili više funkcija kada se pritisnu, zajedno sa drugim specijalnim tasterima, kao što je Fn. Neki računari vam omogućavaju da izaberete podrazumevano ponašanje tastera pomoću BIOS programa za podešavanje sistema ili korišćenjem prečica na tastaturi.

Ctrl, Shift i Esc

Otvara prozor **Upravljač zadacima**.

Fn i F8

Prebacuje sliku s jednog monitora na drugi — samo glavni monitor, duplikat, oba monitora i samo drugi monitor. Označava željenu ikonu da bi prebacio monitor na tu opciju.

Fn i taster sa strelicom na gore

Povećava osvetljenost samo ugrađenog ekrana (ne i eksternog ekrana).

Fn i taster sa strelicom na dole

Smanjuje osvetljenost samo ugrađenog monitora (ne i spoljnog monitora).

Taster Windows i L

Zaključava sistem.

Fn i Esc	Aktivira režim za upravljanje energijom. Ovu prečicu na tastaturi možete da reprogramirate tako da aktivira različite režime za upravljanje energijom pomoću kartice <b>Advanced</b> (Napredno) u prozoru <b>Power Options Properties</b> (Svojstva opcija za napajanje).
F2	Menja naziv izabrane stavke.
F3	Traži datoteku ili fasciklu.
F4	Prikazuje padajuću traku za adresu u Windows Explorer-u.
F5	Osvežava aktivni prozor.
F6	Ciklično prelazi preko elemenata ekrana u prozoru ili na radnoj površini.
F10	Aktivira traku menija u aktivnom programu.
Ctrl i c	Kopira izabranu stavku.
Ctrl i x	Seče izabranu stavku.
Ctrl i v	Lepi izabranu stavku.
Ctrl i z	Poništava postupak.
Ctrl i a	Bira sve stavke u dokumentu ili prozoru.
Ctrl i F4	Zatvara aktivni prozor (u programima koji vam omogućavaju da istovremeno otvorite više dokumenata).
Ctrl, Alt i Tab	Koristi tastere sa strelicama da bi prebacivao s jedne otvorene stavke na drugu.
Alt i Tab	Prebacuje s jedne otvorene aplikacije na drugu.
Alt i Esc	Ciklično prelazi preko stavki po redu kojim su otvorene.
Delete	Briše izabranu stavku i premešta je u Korpu za otpatke.

Shift i Delete	Briše izabranu stavku, ali je ne premešta u Korpu za otpatke. <b>OPREZ:</b> Datoteke obrisane ovom metodom ne mogu biti vraćene iz korpe za otpatke.
Ctrl i taster sa strelicom na desno	Pomera kursor na početak sledeće reči.
Ctrl i taster sa strelicom na levo	Pomera kursor na početak prethodne reči.
Ctrl i taster sa strelicom na dole	Pomera kursor na početak sledećeg odlomka.
Ctrl i taster sa strelicom na gore	Pomera kursor na početak prethodnog odlomka.
Ctrl, Shift i taster sa strelicom	Bira deo teksta.
Shift i bilo koji taster sa strelicom	Bira više od jedne stavke u prozoru ili na radnoj površini, ili bira tekst u okviru dokumenta.
Taster Windows i m	Spušta sve otvorene prozore.
Taster Windows, Shift i m	Obnavlja sve umanjene prozore. Ova kombinacija funkcioniše kao suprotna radnja za oporavak umanjenih prozora nakon upotrebe kombinacije tastera Windows i m.
Taster Windows i e	Pokreće Windows Explorer.
Taster Windows i r	Otvora dijaloški okvir <b>Pokreni</b> .
Taster Windows i f	Otvora dijaloški okvir <b>Rezultati pretrage</b> .
Taster Windows i Ctrl i f	Otvora dijaloški okvir <b>Rezultati pretrage-Računar</b> (ako je računar povezan sa mrežom).
Taster Windows i Pause	Otvora dijaloški okvir <b>Svojstva sistema</b> .



## Prečice na tastaturi – Windows 8.1/Windows RT

U tabeli koja sledi nalaze se neke prečice na tastaturi koje su specifične za Windows 8.1 i Windows RT. Ove prečice na tastaturi predstavljaju dodatak prečicama na tastaturi koje su već dostupne u ranijim verzijama sistema Windows.

Taster Windows i kucanje slova	Pretražuje računar.
Ctrl i +	Približava veliki broj stavki na ekranu kao što su aplikacije fiksirane za početni ekran.
Ctrl i -	Udaljava veliki broj stavki na ekranu kao što su aplikacije fiksirane za početni ekran.
Taster Windows i c	Otvora bočnu traku sa odeljcima.
Taster Windows i f	Otvora odeljak Pretraga za pretraživanje datoteka na računaru.
Taster Windows i h	Otvora odeljak Pretraga.
Taster Windows i i	Otvorite odeljak Postavke.
Taster Windows i j	Prebacivanje između glavne i dodatne aplikacije.
Taster Windows i k	Otvora odeljak Uređaji.
Taster Windows i o	Fiksira orijentaciju ekrana (portretno ili pejzažno).
Taster Windows i q	Otvora odeljak Pretraga za pretraživanje aplikacija na računaru.
Taster Windows i w	Otvora odeljak Pretraga za pretraživanje kontrola računarskih postavki na vašem računaru.
Taster Windows i z	Prikazuje opcije koje su dostupne u aplikaciji.
Taster Windows i taster za razmak	Menja jezik unosa i izgled tastature.
Taster Windows, Ctrl i taster za razmak	Menja na prethodno izabrani jezik unosa i izgled tastature.
Taster Windows i Tab	Menja otvorene aplikacije dok ih prikazuje u vertikalnoj bočnoj traci na levoj strani ekrana.

Taster Windows, Ctrl i Tab	Prikazuje bočnu traku sa otvorenim aplikacijama i zadržava bočnu traku na ekranu čak i nakon otpuštanja tastera. Tada se možete kretati kroz otvorene aplikacije pomoću tastera sa strelicama.
Taster Windows, Shift i .	Kači aplikaciju na levu stranu.
Taster Windows i .	Pregled otvorenih aplikacija.

 **NAPOMENA:** Za specijalne tasterske prečice koje su dostupne na vašem računaru pogledajte *Vodič za brzi početak* koji ste dobili uz računar ili na [www.dell.com/support](http://www.dell.com/support).

## Prilagođavanje tastature

Tastaturu možete prilagoditi na sledeći način:

- Promenite vreme pre nego što se karakteri na tastaturi ponove kada pritisnete i držite taster
- Promenite brzinu ponavljanja karaktera na tastaturi
- Promenite brzinu treperenja kursora
- Podesite sled karaktera za unošenje jezika

Da biste prilagodili tastaturu uradite sledeće:

### Windows 10/8.1

1. U polje za pretragu unesite **Kontrolna tabla**.

 **NAPOMENA:** U sistemu Windows 10, kliknite na ili dodirnite ikonu za pretragu da biste pristupili polju za pretragu. U sistemu Windows 8.1, kliknite na ili dodirnite dugme za pretragu da biste pristupili polju za pretragu.

2. Kliknite na **Kontrolna tabla**.

3. Ako je kontrolna tabla prikazana po kategorijama kliknite na ili dodirnite padajući meni **Videti po:** i izaberite **Male ikone** ili **Velike ikone**.

4. Kliknite na ili dodirnite **Tastatura**.

5. Podesite postavke tastature koje želite da promenite i kliknite na ili dodirnite **U redu** da biste sačuvali postavke i zatvorili prozor.

## Windows 7

1. Kliknite na **Start**  → **Kontrolna tabla**.
2. Ako je vaša **Kontrolna tabla** prikazana po opciji **Kategorija**, kliknite na padajući meni **Videti po:** i izaberite **Male ikone** ili **Velike ikone**.
3. Kliknite na **Tastatura**.
4. Podesite postavke tastature koje želite da promenite i kliknite na **U redu** da biste sačuvali postavke i zatvorili prozor.

## Korišćenje numeričkih tastera na prenosnom računaru

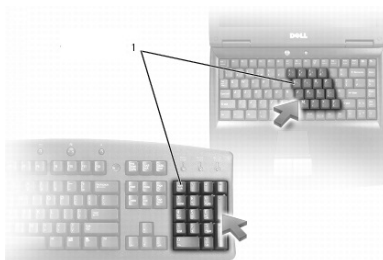

### 1 Numerička tastatura

Vaš prenosni računar može imati numeričku tastaturu integrisanu u standardnu tastaturu. Tastatura odgovara tastaturi na proširenoj tastaturi.

- Da biste upisali broj ili simbol, pritisnite i držite taster Fn i zatim pritisnite željeni taster.
- Da biste omogućili numeričku tastaturu, pritisnite Num Lock. Svetlo  pokazuje da je tastatura aktivna.
- Da biste isključili numeričke tastere ponovo pritisnite Num lock.

 **NAPOMENA:** Neki prenosni računari imaju odvojene numeričke tastere.

## Korišćenje table osetljive na dodir

Tablu osetljivu na dodir koristite za pomeranje kursora ili biranje objekata na ekranu.

- Da biste pomerali kursor nežno vucite prst po tabli osetljivoj na dodir.
- Da biste uradili levi klik ili izabrali objekat, pritisnite levo dugme na tabli osetljivoj na dodir ili jednom pritisnite samu tablu osetljivu na dodir.
- Da biste uradili desni klik na neki objekat, jednom pritisnite desno dugme na tabli osetljivoj na dodir.

- Da biste uradili dupli klik na neki objekat, dva puta pritisnite levo dugme na tabli osetljivoj na dodir ili dva puta pritisnite samu tablu osetljivu na dodir.
- Da biste izabrali i premestili (prevukli) objekat, postavite kursor na objekat i brzo dva puta pritisnite tablu osetljivu na dodir; nakon drugog pritiska nemojte podići prst s table osetljive na dodir, a zatim premestite izabrani objekat pomerajući prst po površini table osetljive na dodir.

## Pokreti table osetljive na dodir

**NAPOMENA:** Vaš računar možda ne podržava neke pokrete na tabli osetljivoj na dodir.

**NAPOMENA:** Možete da promenite pokrete na tabli osetljivoj na dodir tako što ćete dva puta kliknuti na ikonu table osetljive na dodir u polju za obaveštenja.

Vaš računar može podržavati pokrete kao što su **pomeranje**, **zumiranje**, **rotiranje**, **lako udaranje** i **brzo pokretanje**.

### Pomeranje

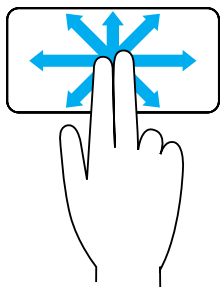

**Pan** — Omogućava pomeranje fokusa na izabrani objekat kada nije vidljiv ceo objekat.

Pomerite dva prsta u željenom pravcu da biste prikazali pan prikaz izabranog objekta.

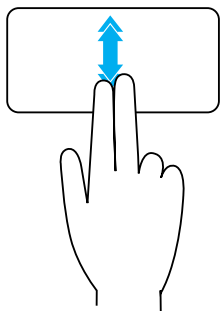

**Automatsko vertikalno pomeranje** — Omogućava pomeranje nagore ili nadole u aktivnom prozoru.

Brzo pomerite dva prsta nagore ili nadole da biste aktivirali vertikalno automatsko pomeranje.

Kucnite na tablu osetljivu na dodir da biste zaustavili automatsko pomeranje.

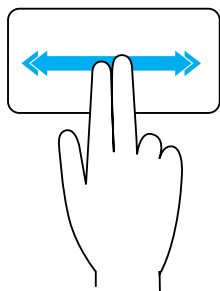

### **Automatsko horizontalno pomeranje** –

Omogućava pomeranje nalevo ili nadesno u aktivnom prozoru.

Brzo pomerite dva prsta ulevo ili udesno da biste aktivirali horizontalno automatsko pomeranje.

Kucnite na tablu osetljivu na dodir da biste zaustavili automatsko listanje.

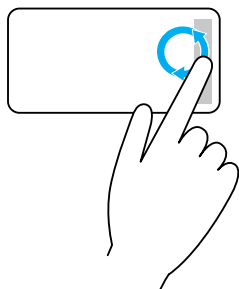

### **Kružno pomeranje nagore/nadole** –

Omogućava pomeranje gore/dole.

U zoni za vertikalno pomeranje na desnoj ivici table osetljive na dodir, pomerite prst u smeru kazaljki sata da biste pomerili nagore i u smeru suprotnom od kazaljki sata da biste pomerili nadole.

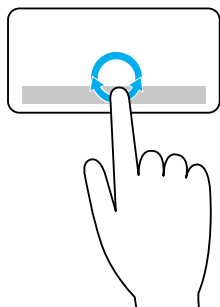

### **Kružno pomeranje nalevo/nadesno** –

Omogućava pomeranje levo/desno.

U zoni za horizontalno pomeranje na donjoj ivici table osetljive na dodir, pomerite prst u smeru kazaljki sata da biste pomerili nadesno i u smeru suprotnom od kazaljki sata da biste pomerili nalevo.

## **Zumiranje**

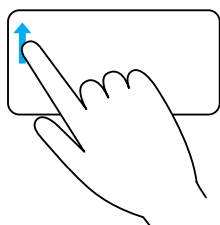

### **Zumiranje jednim prstom** –

Omogućava približavanje ili udaljavanje pomeranjem jednog prsta u zoni zumiranja (na levoj ivici table osetljive na dodir).

Pomerite prst nagore u zoni zumiranja da biste približili.

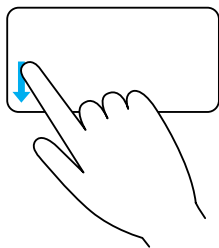

Pomerite prst nadole u zoni zumiranja da biste udaljili.

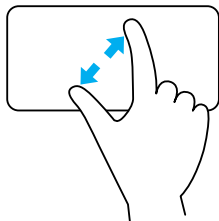

**Zumiranje s dva prsta** — Omogućava približavanje ili udaljavanje pomoću dva prsta.

Stavite dva prsta na tablu osetljivu na dodir i zatim ih razdvojte da biste približili prikaz.

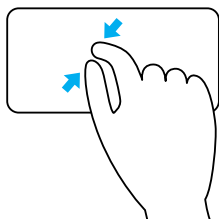

Stavite dva prsta na tablu osetljivu na dodir i zatim ih spojite da biste udaljili prikaz.

## Rotiranje

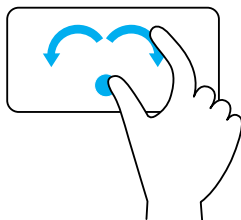

**Uvrtnje** — Omogućava rotiranje aktivnog sadržaj u fazama od po 90 stepeni pomoću dva prsta.

Držeći palac na jednom mestu, pomerajte kažiprst lučno levo ili desno da biste zarotirali izabrani predmet za 90 stepeni u smeru kazaljke ili obrnuto.

## Obrtanje

Omogućava vam da obrćete sadržaj unapred ili unazad.

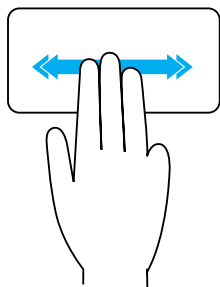

Brzo pomerite tri prsta levo ili desno da biste obrnuli sadržaj unazad ili unapred.

## Brzo pokretanje

Omogućava vam da otvarate omiljene aplikacije.

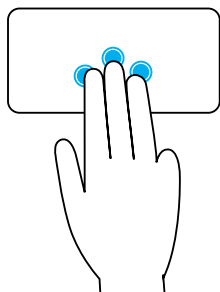

Dodirnite tablu osetljivu na dodir sa tri prsta da biste pokrenuli unapred konfigurisanu aplikaciju.

**NAPOMENA:** Koristeći alatku za konfigurisanje table osetljive na dodir izaberite aplikaciju koju ćete pokrenuti.

## Korišćenje ekrana osetljivog na dodir

**NAPOMENA:** Izbegavajte upotrebu ekrana osetljivog na dodir u okruženjima sa prašinom, visokom temperaturom i vlagom.

**NAPOMENA:** Iznenađna promena temperature može izazvati kondenzaciju unutrašnje površine ekrana. To ne utiče na normalno korišćenje i nestaje nakon upotrebe računara u trajanju od najmanje 48 sati.

Ako vaš računar ili tablet ima ekran osetljiv na dodir, umesto da koristite miša ili tastaturu možete dodirivati ekran da biste imali interakciju s predmetima.

U neke osnovne zadatke koje možete uraditi koristeći ekran osetljiv na dodir su otvaranje datoteka, fascikli i aplikacija, približavanje, udaljavanje, pomeranje, rotiranje slika i tako dalje.

Možete da izvršavate zadatke koje biste inače izvršavali mišem, kao što je otvaranje datoteka, fascikli i aplikacija, pomeranje korišćenjem klizača, zatvaranje i smanjivanje prozora korišćenjem dugmadi na prozoru i tako dalje.

Pomoću ekrana osetljivog na dodir možete da koristite i tastaturu na ekranu.

## Pokreti ekrana osetljivog na dodir

Pokreti na ekranu osetljivom na dodir povećavaju mogućnosti korišćenja ekrana time što omogućavaju izvršavanje zadataka kao što su zumiranje, pomeranje, rotiranje i tako dalje, i to povlačenjem ili obrtanjem prsta po ekranu.

 **NAPOMENA:** Neki od ovih pokreta su specifični za određene aplikacije i neće funkcionisati u svim aplikacijama.

### Zumiranje

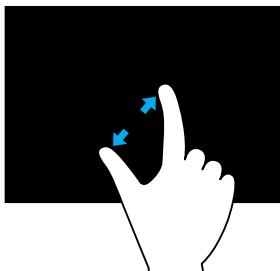

Stavite dva prsta na ekran osetljiv na dodir i zatim ih razdvojte da biste približili prikaz.

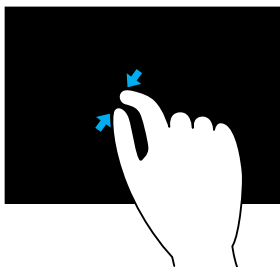

Stavite dva prsta na ekran osetljiv na dodir i zatim ih spojite da biste udaljili prikaz.

### Držanje

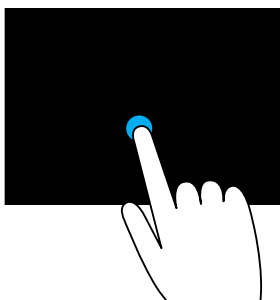

Dodirnite i držite predmet na ekranu da biste otvorili kontekstni meni.



## Obrtanje

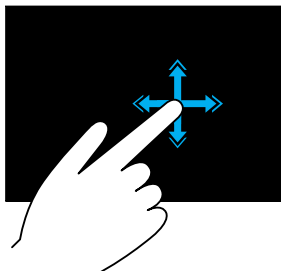

Pomerite brzo prst u željenom smeru da biste listali sadržaj u aktivnom prozoru kao stranice u knjizi.

Brzo prevlačenje takođe funkcioniše vertikalno pri pregledavanju sadržaja kao što su slike ili pesme u listi za reprodukciju.

## Rotiranje



**Rotiranje u smeru kazaljki** — Držeći prst ili palac na jednom mestu, pomerite drugi prst lučnim pokretom nadesno.

**Rotiranje suprotno od smera kazaljki** — Držeći prst ili palac na jednom mestu, pomerite drugi prst lučnim pokretom nalevo.

Takođe možete da rotirate aktivni sadržaj pomeranjem oba prsta kružno.

## Pomeranje

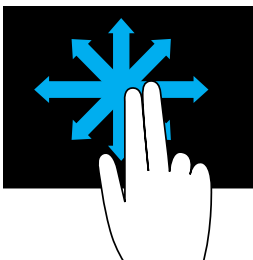

**Pan** — Pomerite fokus na izabrani objekat kada nije vidljiv ceo objekat.

Pomerite dva prsta u željenom pravcu da biste prikazali prikaz izabranog objekta.

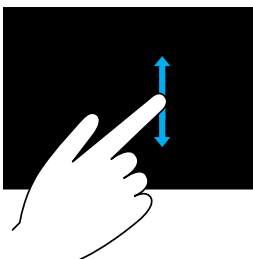

**Vertikalno pomeranje** — Pomerite nagore ili nadole u aktivnom prozoru.

Pomerajte prst nagore ili nadole da biste aktivirali vertikalno pomeranje.

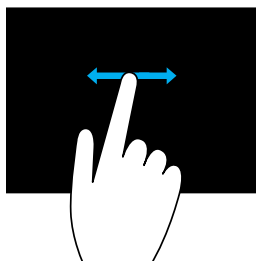

**Horizontalno pomeranje** — Pomerite nalevo ili nadesno u aktivnom prozoru.

Pomerajte prst levo ili desno da biste aktivirali horizontalno pomeranje.

## Upotreba Bluetooth funkcije

Možete da povežete (uparite) Bluetooth uređaje kao što su miš, tastatura, slušalice, telefoni, televizor itd. Za detalje o uparivanju uređaja sa vašim računarom pogledajte dokumentaciju uređaja.

**NAPOMENA:** Proverite da li su vam upravljački programi za Bluetooth instalirani na računaru.

### Uparivanje Bluetooth uređaja s računarom ili tabletom

#### Windows 10

1. Uključite Bluetooth na računaru ili tabletu i na uređaju koji želite da uparite. Na Dell računaru uključite bežičnu funkciju da biste omogućili Bluetooth. Za informacije o uključivanju Bluetooth funkcije na vašem uređaju pogledajte dokumentaciju koji ste dobili uz uređaj.
2. Prevucite prstom od desne ivice ekrana da biste otvorili **Centar aktivnosti**.
3. Pritisnite i držite **Bluetooth** pa dodirnite **Izaberite postavke računara**.
4. Na listi uređaja dodirnite uređaj sa kojim želite da izvršite uparivanje i dodirnite.

**NAPOMENA:** Ako se vaš uređaj ne nalazi na spisku, proverite da li ga je moguće otkriti.

5. Pratite uputstva na ekranu da biste završili proces uparivanja.

**NAPOMENA:** Na računaru ili tabletu i uređaju može biti prikazana pristupna šifra. Kada se uparivanje završi, pojavljuje se poruka koja potvrđuje da je uređaj uparen.

#### Windows 8.1

1. Uključite Bluetooth na računaru ili tabletu i na uređaju koji želite da uparite. Na Dell računaru uključite bežičnu funkciju da biste omogućili Bluetooth. Za informacije o uključivanju Bluetooth funkcije na vašem uređaju pogledajte dokumentaciju koji ste dobili uz uređaj.

2. Desnim tasterom miša kliknite na Bluetooth ikonu u polju za obaveštenja na traci zadataka pa kliknite na **Dodaj uređaj**.

 **NAPOMENA:** Ako ne možete da pronađete Bluetooth ikonu, kliknite na ili dodirnite strelicu pored polja za obaveštenja.

3. U prozoru **Dodaj uređaj** izaberite uređaj i kliknite na ili dodirnite **Sledeće**.

 **NAPOMENA:** Ako se vaš uređaj ne nalazi na spisku, proverite da li ga je moguće otkriti.

4. Pratite uputstva na ekranu da biste završili proces uparivanja.

 **NAPOMENA:** Na računaru ili tabletu i uređaju može biti prikazana pristupna šifra.

Kada se uparivanje završi prikazaće se poruka koja potvrđuje da je uređaj uparen.

## Windows 7

1. Uključite Bluetooth na računaru ili tabletu i na uređaju koji želite da uparite. Na Dell računaru uključite bežičnu funkciju da biste omogućili Bluetooth. Za informacije o uključivanju Bluetooth funkcije na vašem uređaju pogledajte dokumentaciju koji ste dobili uz uređaj.

2. Kliknite na **Start**  → **Kontrolna tabla**.

3. U polje za pretragu kontrolne table upišite **Bluetooth**, pa kliknite na **Promenite postavke za Bluetooth**.

4. Da bi vaš računar bio vidljiv za druge Bluetooth uređaje izaberite potvrdni okvir **Dozvoli Bluetooth uređajima da pronađu ovaj računar**.

## Korišćenje web kamere

Ako vaš računar ili ekran imaju ugrađenu web kameru, upravljački programi su instalirani i konfigurisani u fabrici. Web kamera se aktivira automatski kada otvorite aplikaciju za video poziv ili video snimanje.

Možete da koristite i Dell Webcam Central (samo za Windows 7) da biste snimali zamrznute slike i video zapise koristeći web kameru.

### Snimanje zamrznute slike

1. Otvorite Dell Webcam Central.
2. Kliknite na ili dodirnite karticu **Snimate fotografije**.
3. Kliknite na ili dodirnite ikonu kamere  da biste snimili fotografiju.

 **NAPOMENA:** Da biste konfigurisali opcije kao što su veličina slike, tajmer, rafalno fotografisanje, format slike i tako dalje, kliknite na ili dodirnite padajuću strelicu pored ikone kamere.

## Snimanje video zapisa

1. Otvorite Dell Webcam Central.
2. Kliknite na ili dodirnite karticu **Snimate video zapise**.
3. Kliknite na ili dodirnite ikonu za snimanje  da biste započeli snimanje video zapisa.
4. Kada završite sa snimanjem video zapisa, ponovo kliknite na ili dodirnite ikonu za snimanje da biste prestali sa snimanjem.

 **NAPOMENA:** Da biste konfigurisali opcije kao što su veličina video zapisa, tajmer, dužina snimanja, kvalitet snimka i tako dalje, kliknite na ili dodirnite padajuću strelicu pored ikone za snimanje.

## Biranje kamere i mikrofona

Ako računar ima više web kamera i mikrofona (ugrađenih ili spoljnih) možete da izaberete web kameru i mikrofona koji bi ste želeli da koristite uz aplikaciju Dell Webcam Central.

1. Otvorite Dell Webcam Central.
2. Kliknite na ili dodirnite padajuću strelicu pored ikone kamere u donjem levom uglu prozora.
3. Kliknite na ili dodirnite kameru koju želite da koristite.
4. Kliknite na ili dodirnite karticu **Snimate video zapise**.
5. Kliknite na ili dodirnite padajuću strelicu pored ikone mikrofona  ispod oblasti za pregled.
6. Kliknite na ili dodirnite mikrofona koji želite da koristite.

# Portovi i konektori

---

## Audio

Audio priključci omogućavaju vam da priključite zvučnike, slušalice, mikrofone, sisteme ozvučenja, pojačala ili audio izlaze TV-a.

 **NAPOMENA:** Vaš računar možda ne podržava audio ulaze. Za informacije o ulazima koji su dostupni na vašem računaru ili tabletu pogledajte *Vodič za brzi početak* koji ste dobili uz računar ili tablet ili *Specifikacije* na [www.dell.com/support](http://www.dell.com/support).

### Vrste audio ulaza

---



**Ulaz za slušalice** — Povezuje slušalice, zvučnike s pojačalom ili sistem ozvučenja.



**Ulaz za mikrofonski** — Povezuje eksterni mikrofonski za snimanje glasa ili zvuka.



**Linijski ulaz** — Povezuje uređaj za snimanje/reprodukciju kao što je kasetofon, CD plejer ili VCR.



**Linijski izlaz** — Povezuje slušalice ili zvučnike sa ugrađenim pojačalom.



**Zadnji ulaz za sistem okružujućeg zvuka** — Povezuje višekanalne zvučnike.



**Središnji/LFE izlaz za sistem okružujućeg zvuka** — povezuje jedan niskotonac.

**NAPOMENA:** LFE (Low Frequency Effects) audio kanal, koji se nalazi u audio šemama digitalnog surround zvuka, prenosi samo niskofrekventne informacije (80 Hz i niže). LFE kanal pokreće subwoofer kako bi isporučio izuzetno nizak bas zvuk. Sistemi koji ne koriste subwoofer zvučnike mogu skrenuti LFE informacije do glavnih zvučnika u podešavanju surround zvuka.

---



**Bočni ulaz za sistem okružujućeg zvuka** — Povezuje leve/ desne zvučnike.



**RCA S/PDIF ulaz** — Prenosi digitalni audio signal bez potrebe za pretvaranjem analognog audio signala.



**Optički S/PDIF ulaz** — Prenosi digitalni audio signal koristeći optičke signale bez potrebe za pretvaranjem analognog audio signala.

## USB

Univerzalna serijska magistrala (USB) omogućava povezivanje perifernih uređaja na računar ili tablet. Ovi periferni uređaji uključuju miša, tastaturu, štampač, eksterne uređaje, kamere, telefone itd.

USB ulaz može da se koristi za prenos podataka između vašeg računara i uređaja, kao i za punjenje podržanih uređaja. Za više informacija pogledajte dokumentaciju svog uređaja.

Neki računari imaju USB ulaze sa integrisanom PowerShare opcijom koja vam omogućava da puniti USB uređaje i kada je računar isključen.

USB takođe podržava opciju Priključi i koristi, kao i zamenu u toku rada.

**Priključi i koristi** — Omogućava vašem računaru da automatski prepozna i konfigurira uređaj.

**Zamena u toku rada** — Omogućava vam da uklonite i priključite USB uređaj bez ponovnog pokretanja računara.

### USB ulazi

**Standardni USB** — Standardni USB ulaz postoji na većini prenosnih i stonih računara. Većina USB uređaja povezuje se s računarom preko ovog ulaza.

**Mini-USB** — Mini USB ulaz koristi se kod malih elektronskih uređaja kao što su kamere, eksterni memorijski uređaji, tableti i tako dalje.

**Micro-USB** — Micro-USB ulaz je manji od mini-USB ulaza i koristi se kod telefona, tableta, bežičnih slušalica i drugih malih elektronskih uređaja.

**Napajani USB** — Napajani USB ulaz koristi složeniji priključak od standardnog USB ulaza. U suštini, on ima dva priključka u jednom kablu, jedan za standardni USB utikač, a drugi za napajanje, što omogućava priključivanje uređaja koji troše više energije bez upotrebe nezavisnog napajanja. Koriste se u opremi za prodavnice, kao što su čitači bar-kodova i uređaji za štampanje računara.

## USB standardi

**USB 3.1** — Takođe se naziva SuperSpeed USB ulaz. Ulaz povezuje periferne uređaje, kao što su uređaji za skladištenje, štampači itd. Obezbeđuje brzine prenosa podataka od 5 Gb/s (USB 3.1 Gen 1) i 10 Gb/s (USB 3.1 Gen 2).

**USB 3.0** — Takođe se naziva SuperSpeed USB ulaz. Ulaz podržava brzinu prenosa podataka do 4,8 Gb/s i kompatibilan je sa prethodnim verzijama USB standarda.

**USB 2.0** — Takođe se naziva Hi-Speed USB ulaz. On obezbeđuje dodatni propusni opseg za aplikacije za multimedije i skladištenje. USB 2.0 ulaz podržava brzinu prenosa podataka do 480 Mb/s.

**USB 1.x** — Prevaziđeni USB standard koji podržava prenos podataka brzinom od 11 Mb/s.

**USB PowerShare** — Funkcija USB PowerShare omogućava vam da puniti USB uređaje kada je računar isključen ili kada se nalazi u stanju spavanja. Ikona  pokazuje da USB ulaz podržava funkciju PowerShare.

 **NAPOMENA:** Određeni USB uređaji se možda neće puniti kada je računar isključen ili u režimu spavanja. U tim slučajevima, uključite računar da biste napunili uređaj.

 **NAPOMENA:** Ako prilikom punjenja USB uređaja isključite računar, uređaj može prestati da se puni. Da biste nastavili sa punjenjem iskopčajte uređaj i ponovo ga povežite.

 **NAPOMENA:** Na prenosnim računarima, funkcija PowerShare prekida punjenje uređaja kada punjenje baterije prenosnog računara dostigne 10%. Ovo ograničenje možete da konfigurišete koristeći BIOS program za podešavanje sistema.

**USB-C** — U zavisnosti od uređaja ovaj ulaz može podržavati USB 3.1, Display over USB-C i Thunderbolt 3 uređaje. Za više informacija pogledajte dokumentaciju koju ste dobili uz vaš uređaj.

**Thunderbolt 3 (USB-C) ulaz** — Na ovaj ulaz možete povezati USB 3.1 Gen 2, USB 3.1 Gen 1, DisplayPort i Thunderbolt uređaje. Omogućava povezivanje eksternog ekrana pomoću donglova. Obezbeđuje brzine prenosa podataka do 40 Gb/s.

**Ulaz za uklanjanje grešaka** — Ulaz za uklanjanje grešaka omogućava korisniku da privremeno koristi ulaze USB 3.0 u režimu USB 2.0 radi rešavanja problema i kada ponovo instalira operativni sistem pomoću USB optičkog diska ili fleš diska.

## eSATA

eSATA vam omogućava da na računar povežete eksterne memorijske uređaje kao što su čvrsti diskovi i optički diskovi. On obezbeđuje isti propusni opseg kao i interni SATA ulazi.

Vaš računar može imati samostalni eSATA ulaz ili eSATA/USB kombinovani ulaz.

## Vizuelno grafički niz (VGA)

Vizuelno grafički niz (VGA) vam omogućava da priključite monitore, projektore i tako dalje.

Možete da priključite na HDMI ili DVI ulaz koristeći VGA ulaz korišćenjem VGA na HDMI ili VGA na DVI adaptere.

## Digitalni vizuelni interfejs (DVI)

Digitalni vizuelni interfejs (DVI) vam omogućava da priključite računar na uređaje za prikazivanje slike kao što su monitori s ravnim ekranom, projektori i tako dalje.

Postoje tri vrste DVI priključaka:

- **DVI-D (DVI-digitalni)** — DVI-D prenosi digitalne video signale između video kartice i digitalnog monitora. To omogućava brz video izlaz visokog kvaliteta.
- **DVI-A (DVI-analogni)** — DVI-A prenosi analogne video signale do analognog ekrana kao što je CRT monitor ili analogni LCD monitor.
- **DVI-I (DVI-integrirani)** — DVI-I je integrirani konektor koji može da šalje digitalno-digitalni signal ili analogno-analogni signal. Ovaj ulaz je prilagodljiviji jer se može koristiti kako u analognim, tako i u digitalnim okruženjima.

## DisplayPort

DisplayPort obezbeđuje digitalnu vezu između računara i uređaja za prikaz kao što su monitori, projektori itd. On podržava i video i audio signale. DisplayPort je specijalno dizajniran za upotrebu sa ekranima računara.

### Mini DisplayPort

Mini DisplayPort je manja verzija DisplayPort priključka.

 **NAPOMENA:** DisplayPort i Mini DisplayPort su međusobno kompatibilni ali se ulazi i konektori razlikuju u veličini. Ako su veličine ulaza različite koristite konvertor.



## Prednosti DisplayPort-a

- Podržava visoke rezolucije i visoke stope osvežavanja
- Podržava prenos 3D signala
- Podržava istovremeno korišćenje više uređaja za prikazivanje slike
- Podržava sistem za zaštitu digitalnog sadržaja visokog propusnog opsega (HDCP)
- Podržava adaptere tipa priključi i koristi koji vam omogućavaju da priključite monitore koji koriste starije standarde priključivanja kao što su DVI, HDMI i VGA
- Kablovi za DisplayPort mogu da se produže do 15 metara (49,21 stopa) bez potrebe za korišćenjem pojačivača signala

## HDMI

Multimedijalni interfejs visoke definicije (HDMI) omogućava digitalno povezivanje računara, uređaja za prikaz i drugih multimedijalnih uređaja. On podržava i video i audio signale.

HDMI ulazi su obično dostupni na računarima, televizorima, uređajima tipa set-top box, DVD i Blu-ray plejerima, igračkim konzolama i tako dalje.

### Prednosti HDMI-ja

- Podržava visoke rezolucije i visoke stope osvežavanja
- Podržava prenos 3D signala
- Podržava HDCP
- Obično su dostupni na većini računara i multimedijalnim uređajima široke potrošnje
- Mogu se koristiti za podešavanje samo audio, samo video ili i audio i video povezivanja
- Kompatibilno sa uređajima za prikazivanje slike sa fiksnim brojem piksela kao što su LCD-i, plazma ekrani i projektori

### Mini HDMI

Mini multimedijalni interfejs visoke definicije (HDMI) omogućava digitalno povezivanje vašeg računara i prenosnih uređaja kao što su pametni telefoni, prenosni računari i tako dalje.

## Micro HDMI

Micro multimedijalni interfejs visoke definicije (HDMI) omogućava digitalno povezivanje vašeg računara i prenosnih uređaja kao što su pametni telefoni, laptops prenosni računari i tako dalje. Ovaj priključak podseća na micro-USB priključak koji se nalazi na većini pametnih telefona.

## S/PDIF

S/PDIF je standard za prenos zvuka u digitalnom formatu. Možete da koristite S/PDIF za audio uređaje kao što su zvučne kartice, zvučnici, sistemi kućnog bioskopa, televizori i tako dalje. Pruža podršku za 5.1 audio.

Postoje dve vrste S/PDIF priključaka:

- Optički — Koristi optičko vlakno sa TOSLINK priključcima
- Koaksijalni — Koristi koaksijalni kabl sa RCA priključkom

# Softver i aplikacije

---

## Absolute

Absolute obezbeđuje postojana krajnja rešenja za upravljanje bezbednošću i podacima za računare, tablete i pametne telefone.

Tehnologija postojanosti omogućava doslednu procenu rizika, obezbeđivanje radnog veka svakog uređaja i preventivno reagovanje na slučajevne povrede bezbednosti.

 **NAPOMENA:** Tehnologija postojanosti možda nije podržana na svim računarima.

## Dobijanje pomoći za Absolute

Dell obezbeđuje pomoć za tehnologije postojanosti preko kompanije Absolute Software. Možete kontaktirati kompaniju Absolute Software ukoliko vam je potrebna pomoć za instalaciju, konfiguraciju, upotrebu i rešavanje problema.

Da biste kontaktirali kompaniju Absolute Software posetite web sajt kompanije Absolute Software na adresi **www.absolute.com** ili pošaljite e-poštu na **techsupport@absolute.com**.

## Moja Dell preuzimanja

Aplikacija My Dell Downloads (Moja Dell preuzimanja) predstavlja softversko spremište koje vam omogućava da preuzmete i instalirate softver koji je već instaliran na vašem računaru, ali za koji niste dobili medij.

 **NAPOMENA:** Usluga My Dell Downloads možda nije dostupna u svim regionima.

 **NAPOMENA:** Da biste pristupili usluzi My Dell Downloads morate se registrovati. Aplikacija My Dell Downloads (Moja Dell preuzimanja) vam omogućava da:

- Pogledate softver koji je prvobitno isporučen uz računar.
- Preuzmete i instalirate navedeni softver.
- Promenite lozinku naloga na aplikaciji My Dell Downloads (Moja Dell preuzimanja).

Da biste se registrovali i koristili My Dell Downloads (Moja Dell preuzimanja):

1. Posetite **smartsource.dell.com/Web/Welcome.aspx**.
2. Pratite uputstva na ekranu da biste registrovali svoj računar.
3. Ponovo instalirajte softver ili napravite medijum sa rezervnom kopijom za kasniju upotrebu.

# Dell SupportAssist

SupportAssist obezbeđuje ažuriranja sistema, detektuje probleme i šalje vam upozorenja na osnovu vašeg uređaja, što olakšava rešavanje i sprečavanje problema. Aplikacija obezbeđuje podršku sa funkcijama koje pomažu u rešavanju problema i sprečavanju novih problema. Neke od tih funkcija su:

- **Upozorenja i ažuriranja**
- **Prilagođeni izveštaj**
- **Prediktivno rešavanje problema radi sprečavanja kvara**

## Preuzimanja aplikacije Dell SupportAssist

SupportAssist je već instalirana na svim novim Dell računarima i tabletima. Da biste ponovo instalirali SupportAssist **preuzmite** aplikaciju i pokrenite instalacioni program.

## Pristupanje aplikaciji SupportAssist

**Windows 10** — Kliknite na ili dodirnite ikonu za Dell pomoć i podršku na početnom ekranu.

**Windows 8.1** — Kliknite na ili dodirnite ikonu „Moj Dell” na početnom ekranu.

**Windows 7** — Kliknite na **Start**  → **Svi programi** → **Dell** → **My Dell** → **My Dell**.

# PC Checkup (provera ličnog računara)

 **NAPOMENA:** Aplikacija PC Checkup je dostupna samo na izabranim modelima.

Koristite Proveru ličnog računara da biste proverili korišćenje čvrstog diska, izvršili dijagnostiku hardvera i pratili promene na vašem računaru.

- **Drive Space Manager** (Upravljanje prostorom na disku) — Upravlja vašim čvrstim diskom koristeći vizuelno prikazivanje upotrebljenog prostora za svaki tip datoteke.
- **Performance and Configuration History** (Istorija performansi i konfiguracija) — nadzire događaje sistema i promene tokom vremena. Ovaj uslužni program prikazuje sva skeniranja hardvera, testove, promene sistema, kritične događaje i tačke obnove sistema.
  - Detailed System Information (Detaljne informacije o sistemu)— pogledajte detaljne informacije o svom hardveru i konfiguracijama operativnog sistema; pristupite kopijama ugovora o uslugama, informacijama o garanciji i opcijama za obnavljanje garancije.
  - Get Help (Dobijanje pomoći) — Pogledajte opcije Dell tehničke podrške, Podršku za kupce, Obilaske i obuku, Onlajn alatke, Uputstvo za korisnika, Informacije o garanciji, FAQ itd.
  - **Backup and Recovery** (Rezervna kopija i oporavak) — pristupite alatkama za obnavljanje sistema koje vam omogućavaju sledeće:
    - Na računaru napravite datoteku za Vraćanje u prethodno stanje na osnovu slike sa fabričkim postavkama kompanije Dell koju ćete koristiti da kasnije obnovite računar.
    - Napravite medij s rezervnom kopijom za oporavak sistema.
  - **System Performance Improvement Offers** (Predlozi za unapređenje performansi sistema) — pribavljanje softvera i hardvera koji će doprineti poboljšanju performansi vašeg sistema.

## Stanica sa rešenjima

Stanica sa rešenjima je mesto na kojem možete pribaviti sve najbolje usluge podrške koje omogućavaju konfigurisanje i održavanje računara, podešavanje i podršku za mreže, instalaciju sistema za kućnu zabavu i tako dalje.

U zavisnosti od vaših potreba možete da izaberete neku od sledećih kategorija za podršku: **telefonska podrška**, **podrška na lokaciji** (podrška kod kuće) ili onlajn usluge.

Istaknute usluge uključuju besplatnu proveru stanja računara radi optimizacije i povećanja brzine rada računara, pomoć za rešavanje uobičajenih grešaka i problema, uklanjanje virusa i špijunskog softvera, podešavanje bežične mreže, i drugo. Takođe, možete pronaći članke i česta pitanja o uobičajenim problemima i uputstva za obavljanje uobičajenih zadataka.

Ove kategorije podrške pružaju fleksibilne cene i različite nivoe uključenosti korisnika u rešavanje problema.

### Ponude Stanice sa rešenjima

Tip	Ponude
Garancija i neprekidna briga	Produžena garancija ili servisiranje, kontakt Dell tehnološki čuvar
Instalacije i podešavanja	Podešavanje računara Podešavanje bežične mreže Instalacija softvera Instalacija operativnog sistema Windows Nadogradnja ugrađenog hardvera Instalacija TV-a i kućnog bioskopa Instalacija antivirusnih programa Podešavanje Interneta i e-pošte Podešavanje prateće računarske opreme Podešavanje roditeljske kontrole Interneta Prenos datoteka i pravljenje rezervne kopije podataka

## Tip

## Ponude

Rešavanje problema i popravke

Ubrzajte rad računara

Uklanjanje virusa i špijunskih programa

Oporavak podataka

Rešavanje problema i otklanjanje grešaka s računara

Rešavanje problema i otklanjanje grešaka s mreže

## Quickset

QuickSet je paket uslužnih programa koji obezbeđuju poboljšanu funkcionalnost Dell računara. On pruža jednostavan pristup brojnim funkcijama za koje je obično potrebno nekoliko koraka. Neke od funkcija kojima možete pristupiti pomoću Dell Quickset programa uključuju sledeće:

- Konfiguracija tasterske prečice za bežičnu mrežu
- Isključivanje ili uključivanje punjenja baterije
- Promena funkcije tastera Fn

 **NAPOMENA:** Quickset ne podržavaju svi računari.

## Instaliranje Quickset-a

Quickset je unapred instaliran na novim Dell računarima. Ako je potrebno da ponovo instalirate aplikaciju Quickset, preuzmite je sa web sajta za podršku kompanije Dell na **[www.dell.com/support](http://www.dell.com/support)**.

 **NAPOMENA:** Ako obnovite računar koristeći PC Restore ili sličnu aplikaciju, Quickset će takođe biti obnovljen.

## NVIDIA 3D aplikacije

Aplikacija NVIDIA 3DTV Play na vašem računaru omogućava reprodukciju 3D igara, gledanje Blu-ray 3D video zapisa i pretraživanje 3D fotografija. Ona podržava iste igre kao i NVIDIA 3D Vision. Listu podržanih 3D igara potražite na adresi **[www.nvidia.com](http://www.nvidia.com)**.

 **NAPOMENA:** Za više detalja o ovoj aplikaciji pogledajte podršku za NVIDIA.

 **NAPOMENA:** Aplikacija NVIDIA 3D nije dostupna na svim računarima.

## Igranje igara u 3D formatu

1. Pokrenite igru u režimu rada s prikazom preko celog ekrana.
2. Ako budete videli poruku da trenutni režim rada nije kompatibilan sa HDMI 1.4, podesite rezoluciju igre na 1280 x 720 (720p) u HD 3D režimu.

## Prečice na tastaturi

Slede neke prečice na tastaturi koje su dostupne za igranje u 3D formatu:

Multimedijalnim sadržajima	Opis	Funkcija
<Ctrl><t>	Prikazuje/sakriva stereoskopske 3D efekte	Uključuje ili isključuje 3DTV Play. <b>NAPOMENA:</b> Performanse igrice mogu se smanjiti u HD 3D režimu čak i ako je 3DTV Play softver onemogućen. Da biste maksimalno povećali performanse, izaberite HD ili SD režim kada je aplikacija 3DTV Play onemogućena.
<Ctrl><F4>	Povećava 3D dubinu	Povećava 3D dubinu trenutne igre.
<Ctrl><F3>	Smanjuje 3D dubinu	Smanjuje 3D dubinu trenutne igre.
<Ctrl><F11>		Snima 3D sliku ekrana trenutne igre i datoteku čuva u fascikli <b>Documents</b> (Dokumenti). Da biste videli datoteku, koristite program NVIDIA 3D Photo Viewer.
<Ctrl><Alt><Insert>	Prikazuje/sakriva poruku o kompatibilnosti igre	Prikazuje preporučene NVIDIA postavke za trenutnu igru.
<Ctrl><F6>	Povećava konvergenciju	Pomera objekte bliže vama; maksimalna konvergencija postavlja sve objekte ispred scene u vašem prostoru; takođe se koristi za postavljanje laserskog nišana.



<Ctrl><F5>

Smanjuje  
konvergenciju

Pomera objekte dalje od vas;  
minimalna konvergencija postavlja  
sve objekte iza scene u vašem  
prostoru; takođe se koristi za  
postavljanje laserskog nišana.

 **NAPOMENA:** Za više informacija pogledajte datoteku za pomoć za aplikaciju NVIDIA.

## Dell povezivanje

DellConnect je alatka za internet pristup koja omogućava Dell tehničaru da pristupi vašem računaru (pod vašim nadzorom) kako bi se daljinski ustanovili i otklonili problemi na vašem računaru. Ona omogućava predstavniku tehničke podrške da uz vašu dozvolu komunicira sa vašim računarom.

DellConnect (Dell povezivanje) zahtev upućuje predstavnik tehničke podrške kada je to potrebno tokom rešavanja problema.

 **NAPOMENA:** Da biste pristupili aplikaciji DellConnect i uslovima korišćenja pogledajte **[www.dell.com/DellConnect](http://www.dell.com/DellConnect)**.

# Obnavljanje operativnog sistema

## Opcije za oporavak sistema

Operativni sistem na vašem računaru možete da vratite u prethodno stanje koristeći jednu od sledećih opcija:

△ **OPREZ: Upotrebom opcije Dell vraćanja fabričke kopije sistema ili diska sa *operativnim sistemom* trajno se brišu sve datoteke na računaru. Ako je moguće, napravite rezervnu kopiju datoteka pre nego što koristite ove opcije.**

Opciono	Opis
Dell kreiranje rezervne kopije i oporavak	Koristite ovo kao prvo rešenje za oporavak operativnog sistema.
Diskovi za ponovnu instalaciju sistema	Koristite kada greška u operativnom sistemu onemogućuje korišćenje opcije Dell kreiranje rezervne kopije i oporavak ili kada instalirate Windows na novi ili zamenski čvrsti disk.
Vraćanje sistema u prethodno stanje	Koristite ovo da biste vratili konfiguraciju operativnog sistema na raniju vremensku tačku, a da pri tome ne utičete na datoteke.
Dell Factory Image Restore (vraćanje u prethodno stanje na osnovu slike sa fabričkim postavkama kompanije Dell)	Koristite ovo kao poslednju opciju za vraćanje operativnog sistema u prethodno stanje. Korišćenjem ove metode brišu se sve datoteke i aplikacije koje ste sačuvali ili instalirali nakon dobijanja računara.

# Dell kreiranje rezervne kopije i oporavak

Dell kreiranje rezervne kopije i oporavak ima dve verzije:

- Osnovno Dell kreiranje rezervne kopije i oporavak
- Premijum Dell kreiranje rezervne kopije i oporavak

Funkcije	Basic (Osnovno)	Premium (Premijum)
Vraćanje sistema na fabričko stanje	✓	✓
Ručno pravljenje rezervne kopije datoteka	✓	✓
Obnavljanje datoteka iz rezervne kopije	✓	✓
Kopiranje datoteka na oblak i obnavljanje datoteka s njega (Morate kupiti pretplatu za korišćenje prostora na oblaku da biste ovu funkciju mogli da koristite nakon 60 dana)	✓	✓
Uvek iznova pravite rezervnu kopiju datoteka da biste smanjili gubitak podataka	X	✓
Napravite rezervnu kopiju celog sistema (uključujući i aplikacije i postavke)	X	✓
Objedinite više rezervnih kopija i arhivirajte stare kopije	X	✓
Kopiranje i obnavljanje datoteka na osnovu njihovog tipa	X	✓

## Osnovno Dell kreiranje rezervne kopije i oporavak

### Pristupanje Dell kreiranju rezervne kopije i oporavku

1. Uključite računar.
2. Pristupite odeljku Search (pretraga).
3. Kliknite na ili dodirnite **Aplikacije** i u polje za pretragu unesite `Dell Backup and Recovery`.
4. Na spisku rezultata pretrage kliknite na **Dell kreiranje rezervne kopije i oporavak**.

## Kreiranje diskova za ponovnu instalaciju sistema

1. Pokrenite Dell kreiranje rezervne kopije i oporavak.
2. Kliknite na ili dodirnite pločicu **Fabrički medijum za oporavak**.
3. Pratite uputstva na ekranu.

## Obnavljanje računara

1. Pokrenite Dell kreiranje rezervne kopije i oporavak.
2. Kliknite na ili dodirnite pločicu **Oporavak**.
3. Kliknite na ili dodirnite **Oporavak sistema**.
4. Kliknite na ili dodirnite **Da, nastavite**.
5. Pratite uputstva na ekranu.

## Premijum Dell kreiranje rezervne kopije i oporavak

△ **OPREZ:** Iako imate opciju za čuvanje ličnih datoteka tokom procesa oporavka, preporučljivo je da napravite rezervnu kopiju ličnih datoteka na posebnom disku pre nego što iskoristite opciju oporavka.

■ **NAPOMENA:** Ako ste uz računar naručili Premijum Dell kreiranje rezervne kopije i oporavak preko aplikacije „Digitalna isporuka“, prvo morate da preuzmete Osnovno Dell kreiranje rezervne kopije i oporavak da biste dobili opciju Premijum Dell kreiranje rezervne kopije i oporavak.

## Nadogradnja na Premijum Dell kreiranje rezervne kopije i oporavak

1. Pokrenite Dell kreiranje rezervne kopije i oporavak.
2. Kliknite na ili dodirnite pločicu **Rezervna kopija** i izaberite **Rezervna kopija podataka**.
3. Kliknite na ili dodirnite **Nadogradnja na Premijum Dell kreiranje rezervne kopije i oporavak**.

## Obnavljanje podataka iz rezervne kopije sistema

1. Pokrenite Dell kreiranje rezervne kopije i oporavak.
2. Kliknite na ili dodirnite pločicu **Rezervna kopija** i izaberite **Rezervna kopija sistema**.
3. Pratite uputstva na ekranu.

## Obnavljanje određenih datoteka ili fascikli iz Rezervne kopije celog sistema

1. Pokrenite Dell kreiranje rezervne kopije i oporavak.
2. Kliknite na ili dodirnite pločicu **Oporavak** a zatim izaberite **Oporavak podataka**.

3. Kliknite na ili dodirnite **Da, nastavite**.
4. Pratite uputstva na ekranu.

### Obnavljanje određenih datoteka ili fascikli iz Rezervne kopije datoteka i fascikli

1. Pokrenite Dell kreiranje rezervne kopije i oporavak.
2. Kliknite na ili dodirnite pločicu **Oporavak** a zatim izaberite **Oporavite podatke**.
3. Kliknite na ili dodirnite **Potraži**, izaberite datoteke i fascikle pa izaberite **U redu**.
4. Kliknite na ili dodirnite **Obnovi odmah**.
5. Pratite uputstva na ekranu.

### Kreiranje rezervne kopije celog sistema

1. Pokrenite Dell kreiranje rezervne kopije i oporavak.
2. Kliknite na ili dodirnite pločicu **Rezervna kopija** a zatim izaberite **Oporavak sistema**.
3. Kliknite na ili dodirnite **Napravi rezervnu kopiju odmah**.
4. Pratite uputstva na ekranu.

## Dell Factory Image Restore

△ **OPREZ:** Upotrebom opcije Dell Factory Image Restore trajno se uklanjaju svi programi ili upravljački programi instalirani nakon prijema računara. Pripremite medijum sa rezervnim kopijama aplikacija koje je potrebno instalirati na računar pre korišćenja programa Dell Factory Image Restore.

✍ **NAPOMENA:** Funkcija Dell Factory Image Restore možda neće biti dostupna u određenim zemljama ili na određenim računarima.

Funkciju Dell Factory Image Restore koristite samo kao poslednji način za obnavljanje operativnog sistema. Ova opcija vraća softver na vašem čvrstom disku u stanje u kome je prvobitno isporučen. Bilo koji programi ili datoteke koji su dodati nakon prijema računara—uključujući datoteke podataka kao što su slike, muzika i video zapisi—se trajno brišu.

## Pristupanje opciji Vraćanje u prethodno stanje na osnovu slike sa fabričkim postavkama kompanije Dell

- △ **OPREZ:** Upotrebom programa Dell Factory Image Restore trajno se brišu svi podaci sa čvrstog diska i uklanjaju svi programi ili upravljački programi instalirani nakon prijema računara. Ako je moguće, kreirajte rezervnu kopiju podataka pre korišćenja funkcije Dell Factory Image Restore. Koristite funkciju Dell Factory Image Restore samo ako su ostale metode za oporavak neuspešne.

Nakon dva neuspešna pokušaja pokretanja operativnog sistema, sekvenca pokretanja automatski će pokušati da izvrši opcije oporavka sistema i sprovede automatsku popravku.

## Kako da pokrenete opciju Dell Factory Image Restore (vraćanje u prethodno stanje na osnovu slike sa fabričkim postavkama kompanije Dell)

- △ **OPREZ:** Upotrebom programa Dell Factory Image Restore trajno se brišu svi podaci sa čvrstog diska i uklanjaju svi programi ili upravljački programi instalirani nakon prijema računara. Ako je moguće, kreirajte rezervnu kopiju podataka pre korišćenja funkcije Dell Factory Image Restore. Funkciju Dell Factory Image Restore koristite samo ako funkcija System Restore nije rešila problem sa operativnim sistemom.

1. Uključite ili ponovo pokrenite računar.
2. Kada se pojavi DELL logotip, nekoliko puta pritisnite taster <F8> da biste pristupili prozoru **Advanced Boot Options** (Napredne opcije pokretanja).

 **NAPOMENA:** Ako čekate predugo i pojavi se logotip operativnog sistema, nastavite da čekate sve dok se ne pojavi radna površina operativnog sistema Microsoft Windows, a zatim ponovo pokrenite računar i pokušajte još jednom.

3. Izaberite opciju **Repair Your Computer** (Popravite vaš računar). Pojavljuje se prozor **System Recovery Options** (Opcije oporavka sistema).
4. Izaberite raspored tastera na tastaturi i kliknite na ili dodirnite **Next** (Sledeće).
5. Prijavite se na lokalni računar.
6. Izaberite **Dell Factory Image Restore** ili **Dell Factory Tools** → **Dell Factory Image Restore** (u zavisnosti od konfiguracije na vašem računaru).
7. Kliknite na ili dodirnite **Next** (Sledeće). Pojavljuje se ekran **Confirm Data Deletion** (Potvrda brisanja podataka).

 **NAPOMENA:** Ako ne želite da nastavite sa obnavljanjem Dell fabričke kopije kliknite na ili dodirnite **Cancel** (Otkazi).

8. Izaberite potvrdni okvir da biste potvrdili da želite da nastavite sa reformatiranjem čvrstog diska i vratite softver sistema u fabričko stanje,

a zatim kliknite na ili dodirnite **Next** (Sledeće). Počinje proces obnavljanja koji može potrajati 20 ili više minuta.

9. Kada se proces obnavljanja završi, kliknite na ili dodirnite **Finish** (Gotovo) da biste ponovo pokrenuli računar.

## Vraćanje sistema u prethodno stanje

△ **OPREZ: Redovno pravite rezervnu kopiju datoteka podataka. Funkcija System Restore ne nadzire vaše datoteke i ne vraća ih u prvobitno stanje.**

Vraćanje sistema u prethodno stanje je alatka Microsoft Windows-a koja vam pomaže da poništite promene u softverima na računaru, a da to ne utiče na vaše datoteke kao što su dokumenti, fotografije, poruke i tako dalje.

Svaki put kada instalirate softver ili upravljački program uređaja, vaš računar ažurira Windows datoteke tako da podrže novi softver ili uređaj. Ponekad, to može uzrokovati neke neočekivane greške. "Oporavak sistema" vam pomaže da vratite Windows datoteke u stanje pre instaliranja softvera ili upravljačkog programa uređaja.

Program za oporavak sistema kreira i čuva tačke oporavka u redovnim intervalima. Ove tačke obnavljanja (ili sopstvene kreirane tačke obnavljanja) koristite za vraćanje sistemskih datoteka računara u prethodno stanje.

Opciju za vraćanje sistema u prethodno stanje koristite ako zbog promena na softveru, upravljačkim programima ili drugim postavkama sistema vaš računar ne radi kako treba.

 **NAPOMENA:** Ako je uzrok tome nedavno instalirani hardver, uklonite ga ili isključite i pokušajte da vratite sistem u prethodno stanje.

 **NAPOMENA:** Obnavljanje sistema ne pravi rezervnu kopiju ličnih datoteka i, prema tome, ne omogućava obnavljanje ličnih datoteka koje su izbrisane ili oštećene.

## Windows 10

### Upotreba obnavljanja sistema

1. Kliknite desnim tasterom (ili pritisnite i držite) dugme za pokretanje pa izaberite **Kontrolna tabla**.
2. U polje za pretragu unesite „Oporavak“.
3. Kliknite na ili dodirnite **Oporavak**
4. Kliknite na ili dodirnite **Otvori funkciju „Oporavak sistema“**.
5. Kliknite na ili dodirnite **Sledeće** i sledite uputstva na ekranu.

## Opoziv poslednjeg oporavljanja sistema

1. Kliknite desnim tasterom (ili pritisnite i držite) dugme za pokretanje pa izaberite **Kontrolna tabla**.
2. Kliknite na ili dodirnite **Bezbednost i održavanje**.
3. Kliknite na ili dodirnite **Oporavak**.
4. Kliknite na ili dodirnite **Otvori funkciju „Oporavak sistema“** i sledite uputstva na ekranu da biste opozvali poslednje oporavljanje sistema.

## Windows 8.1

### Upotreba obnavljanja sistema



1. Kliknite na ili dodirnite **Postavke** u bočnoj traci za dugmad.
2. Kliknite na ili dodirnite **Kontrolna tabla**.
3. U polje za pretragu unesite „Oporavak“.
4. Kliknite na ili dodirnite **Oporavak** pa kliknite na ili dodirnite **Otvori funkciju „Oporavak sistema“**.
5. Pratite uputstva na ekranu.

### Opoziv poslednjeg oporavljanja sistema

1. Kliknite na ili dodirnite **Postavke** u bočnoj traci za dugmad.
2. Kliknite na ili dodirnite **Kontrolna tabla**.
3. U prozoru „Sistem“ kliknite na ili dodirnite **Centar aktivnosti**.
4. U donjem desnom uglu prozora „Centar aktivnosti“ kliknite na ili dodirnite **Oporavak**.
5. Kliknite na ili dodirnite **Otvori funkciju „Oporavak sistema“** i sledite uputstva na ekranu da biste opozvali poslednje oporavljanje sistema.

## Windows 7

### Upotreba obnavljanja sistema

1. Kliknite na **Start** .
2. U polje za pretraživanje unesite System Restore (vraćanje na prethodno stanje) i pritisnite <Enter>.   
 **NAPOMENA:** Može se pojaviti prozor „Kontrola korisničkog naloga“. Ako ste vi administrator na računaru kliknite na ili dodirnite **Nastavi**; u suprotnom, kontaktirajte vašeg administratora kako bi on nastavio administriranje računarom.
3. Kliknite na **Sledeće** i pratite uputstva na ekranu.



## Opoziv poslednjeg oporavljanja sistema

Ako opcija System Restore (vraćanje sistema u prethodno stanje) ne reši problem, možete da opozovete poslednje vraćanje sistema na prethodno stanje.

 **NAPOMENA:** Pre nego što poništite poslednje obnavljanje sistema, sačuvajte i zatvorite sve otvorene datoteke i zatvorite sve otvorene programe. Nemojte menjati, otvarati ili brisati bilo koje datoteke ili programe dok se oporavak sistema ne završi.

1. Kliknite na ili dodirnite „Start“ .
2. U polje za pretraživanje unesite System Restore (vraćanje na prethodno stanje) i pritisnite <Enter>.
3. Kliknite na ili dodirnite **Poništi moje poslednje obnavljanje**, kliknite na ili dodirnite **Sledeće** i sledite uputstva na ekranu.

## Disk sa operativnim sistemom

 **OPREZ:** Ponovnom instalacijom operativnog sistema pomoću diska sa operativnim sistemom trajno se brišu svi podaci i softver sa računara.

 **NAPOMENA:** Disk sa operativnim sistemom je opcionalan i možda ga nećete dobiti uz računar.

Disk s operativnim sistemom možete koristiti za instaliranje ili ponovno instaliranje operativnog sistema na svom računaru. Morate ponovo instalirati sve upravljačke programe i softver nakon ponovne instalacije operativnog sistema pomoću diska s operativnim sistemom.

### Ponovno instaliranje operativnog sistema pomoću diska s operativnim sistemom

Ponovnu instalaciju operativnog sistema uradite na sledeći način:

1. Umetnite disk s operativnim sistemom i ponovo pokrenite računar.
2. Kada se pojavi DELL logotip odmah pritisnite <F12> da biste pristupili meniju za pokretanje.

 **NAPOMENA:** Ako čekate predugo i pojavi se logotip operativnog sistema, nastavite da čekate dok računar ne podigne operativni sistem, a zatim ponovo pokrenite računar i pokušajte još jednom.

3. Izaberite CD/DVD uređaj sa spiska i pritisnite <Enter>.
4. Pratite uputstva na ekranu.

## Medijumi za ponovnu instalaciju sistema

Medijumi za ponovnu instalaciju sistema, koje ste kreirali pomoću Dell kreiranja rezervne kopije i oporavka, omogućavaju vam da vratite čvrsti disk

u radno stanje u kome je bio kada ste kupili računar, a da pritom sačuvate datoteke sa podacima na svom računaru.

Koristite Dell kreiranje rezervne kopije i oporavak da biste napravili medijume za ponovnu instalaciju sistema.

## Obnavljanje računara pomoću medijuma za ponovnu instalaciju sistema

Da biste obnovili računar pomoću medijuma za ponovnu instalaciju sistema uradite sledeće:

1. Isključite vaš računar.
2. Stavite disk za oporavak sistema u optičku disk jedinicu ili priključite USB uređaj i zatim uključite računar.
3. Kada se pojavi DELL logotip odmah pritisnite <F12> da biste pristupili meniju za pokretanje.  
 **NAPOMENA:** Ako čekate predugo i pojavi se logotip operativnog sistema, nastavite da čekate dok računar ne podigne operativni sistem, a zatim ponovo pokrenite računar i pokušajte još jednom.
4. Označite medij koji koristite za obnavljanje i pritisnite <Enter>.
5. Ako bude potrebno brzo pritisnite bilo koji taster da izvršite pokretanje pomoću uređaja za pokretanje.
6. Pratite uputstva na ekranu da biste završili proces oporavka.

# Rešavanje problema

---

## Osnovni koraci za rešavanje problema

U ovom delu se navode neki osnovni koraci za rešavanje problema koje možete primeniti da biste rešili uobičajene probleme s vašim računarem.

- Proverite da li je računar uključen i da li sve komponente imaju napajanje.
- Proverite da li su svi kablovi čvrsto spojeni u odgovarajuće priključke.
- Proverite da li su kablovi oštećeni ili iskrzani.
- Proverite da li u priključcima ima iglica koje su savijene ili polomljene.
- Ponovo uključite računar i proverite da li problem još uvek postoji.
- Ako imate problema s povezivanjem na Internet, isključite modem i ruter iz električne utičnice, sačekajte oko 30 sekundi, priključite kablove za napajanje i ponovo pokušajte da se povežete.

 **NAPOMENA:** Za više informacija o rešavanju problema, rešenjima za uobičajene probleme i često postavljanim pitanjima pogledajte [www.dell.com/support](http://www.dell.com/support). Da biste kontaktirali Dell u vezi tehničke podrške pogledajte „[Kontaktirajte kompaniju Dell](#)“.

## Dijagnostika

Vaš računar ima ugrađene dijagnostičke alatke koje vam pomažu da utvrdite problem na svom računaru. Ove alatke vas mogu upozoriti na problem pomoću poruka o greškama, svetlosnih kodova ili zvučnih kodova.

### Analiza sistema pre pokretanja

Proceduru procene sistema pre pokretanja (PSA) možete da koristite za dijagnostikovanje različitih hardverskih problema. ePSA testira uređaje kao što su matična ploča, tastatura, ekran, memorija, jedinica čvrstog diska itd.

 **NAPOMENA:** PSA ne podržavaju svi računari.

### Pokretanje PSA

1. Uključite ili ponovo pokrenite računar.
2. Pritisnite <F12> kada se pojavi Dell logotip da biste pristupili BIOS programu za podešavanje sistema.

 **NAPOMENA:** Ako čekate predugo i pojavi se logotip operativnog sistema, nastavite da čekate sve dok se ne pojavi radna površina operativnog sistema Windows, a zatim ponovo pokrenite računar i pokušajte ponovo.

3. Izaberite **Diagnostics** (Dijagnostika) i pritisnite <Enter>.

4. Sledite uputstva na ekranu da biste izvršili testiranje.

Ako je testiranje komponente neuspešno, testiranje se zaustavlja, računar emituje kratak ton i prikazuje se kod greške. Pribeležite kod(ove) greške i potražite rešenja na strani **www.dell.com/support** ili kontaktirajte kompaniju Dell.

Sledite uputstva na ekranu da biste prešli na sledeće testiranje, ponovo testirajte komponentu koja nije prošla na testiranju ili zaustavite testiranje i ponovo uključite računar.

Ako se PSA rutina uspešno završi, na ekranu se pojavljuje sledeća poruka:  
„ No problems have been found with this system so far. Do you want to run the remaining memory tests? This will take about 30 minutes or more. Do you want to continue? (Recommended). ” („Na ovom sistemu do sada nisu pronađeni problemi. Da li želite da pokrenete preostale testove memorije? To će potrajati oko 30 ili više minuta. Da li želite da nastavite? (Preporučuje se).”). Pritisnite <y> da nastavite ako se javljaju problemi sa memorijom, u suprotnom pritisnite <n> da biste završili testiranje.

 **NAPOMENA:** Pritisnite <Esc> bilo kada tokom testiranja da biste ga prekinuli i ponovo pokrenuli računar.

## Prošireni PSA

Proceduru Enhanced Pre-Boot System Assessment (ePSA) možete da koristite za dijagnostikovanje različitih hardverskih problema. ePSA testira uređaje kao što su matična ploča, tastatura, ekran, memorija, jedinica čvrstog diska itd.

 **NAPOMENA:** Funkciju ePSA ne podržavaju svi računari.

Početni ekran funkcije ePSA podeljen je na tri dela:

- Prozor uređaja — prikazuje se na levoj strani početnog ekrana funkcije ePSA. On prikazuje sve uređaje na vašem računaru i može se koristiti za izbor uređaja.
- Prozor kontrole — pojavljuje se u donjem desnom uglu početnog ekrana ePSA funkcije.
  - Ako u prozoru kontrole izaberete polje za potvrdu **Režim temeljnog testiranja** povećaćete opseg i trajanje testiranja.

- U donjem levom uglu prozora za kontrolu pojavljuje se statusna traka koja pokazuje u kojoj meri su završena testiranja.
- Da biste testirali izabrane uređaje kliknite na **Započeti testiranje**.
- Da biste izašli iz ePSA funkcije i ponovo uključili računar, kliknite na ili dodirnite **Izlaz**.
- Prozor statusa — pojavljuje se na desnoj strani početnog ekrana ePSA funkcije.

Polje statusa ima četiri kartice:

- **Konfiguracija** — detaljno prikazuje konfiguraciju i statusne informacije o svim uređajima koji se mogu testirati pomoću funkcije ePSA.
- **Rezultati** — prikazuje sva izvršena testiranja, njihovu aktivnost i rezultate svakog testiranja.
- **Stanje sistema** — prikazuje status baterije, strujnog adaptera, ventilatora i tako dalje.
- **Dnevnik događaja** — pruža detaljne informacije o svim testiranjima. Kolona **Status** prikazuje status testiranja.

## LCD BIST

LCD BIST (Built-In Self Test) pomaže u određivanju da li je problem ekrana uzrokovan LCD prikazom ili nekim drugim delom. Pri testiranju se na ekranu mogu prikazati različite boje i tekst a ako ne primetite problem tokom testiranja kvar se ne odnosi na LCD.

 **NAPOMENA:** Periferni uređaji mogu imati dijagnostičke procedure koje su prilagođene njima. Za više informacija pogledajte dokumentaciju perifernih uređaja.

### Pokretanje LCD BIST-a

1. Uključite ili ponovo pokrenite računar.
2. Pritisnite <F12> kada se pojavi Dell logotip da biste pristupili BIOS programu za podešavanje sistema.
  -  **NAPOMENA:** Ako čekate predugo i pojavi se logotip operativnog sistema, nastavite da čekate sve dok se ne pojavi radna površina operativnog sistema Windows, a zatim ponovo pokrenite računar i pokušajte ponovo.
3. Izaberite **Diagnostics** (Dijagnostika) i pritisnite <Enter>.
4. Ako na ekranu ne vidite linije u boji, pritisnite <N> da biste ušli u LCD BIST.

## Pozivanje ePSA

Da biste pozvali ePSA:

1. Ponovo uključite računar.
2. Pritisnite <F12> kada se pojavi Dell logotip da biste pristupili BIOS programu za podešavanje sistema.
  -  **NAPOMENA:** Ako čekate predugo i pojavi se logotip operativnog sistema, nastavite da čekate sve dok se ne pojavi radna površina operativnog sistema Windows, a zatim ponovo pokrenite računar i pokušajte ponovo.
3. Izaberite **Diagnostics** (Dijagnostika) i pritisnite <Enter>.
4. Sledite uputstva na ekranu da biste završili testiranje i zabeležite poruke o greškama koje se pojave.

Ako je testiranje komponente neuspešno, testiranje se zaustavlja, računar emituje kratak ton i prikazuje se kod greške. Pribeležite kod(ove) greške i potražite rešenja na strani [www.dell.com/support](http://www.dell.com/support) ili kontaktirajte kompaniju Dell.

Sledite uputstva na ekranu da biste prešli na sledeće testiranje, ponovo testirajte komponentu koja nije prošla na testiranju ili zaustavite testiranje i ponovo uključite računar.

Ako se PSA rutina uspešno završi, na ekranu se pojavljuje sledeća poruka:  
„ No problems have been found with this system so far.  
Do you want to run the remaining memory tests? This will  
take about 30 minutes or more. Do you want to continue?  
(Recommended) .” („Na ovom sistemu do sada nisu pronađeni problemi.  
Da li želite da pokrenete preostale testove memorije? To će potrajati oko  
30 ili više minuta. Da li želite da nastavite? (Preporučuje se).”). Pritisnite <y>  
da nastavite ako se javljaju problemi sa memorijom, u suprotnom pritisnite  
<n> da biste završili testiranje.

Ako se ePSA test završi sa greškama, na ekranu će se pojaviti sledeća poruka:  
„Testing completed. One or more errors were detected.”  
 („Testiranje je završeno. Pronađena je jedna ili više grešaka.”).

Na kartici **Dnevnik događaja** u prozoru **Status** prikazuju se greške do kojih je došlo tokom ePSA testiranja.

## Tonski kodovi

Vaš računar može da emituje niz tonova tokom pokretanja ako postoje greške ili problemi. Ovaj niz tonova, koji se naziva tonski kod identifikuje problem. Ako do toga dođe, upišite tonski kod i pozovite Dell radi pomoći.

 **NAPOMENA:** Neki od tonskih kodova navedenih u donjoj tabeli možda neće važiti za vaš računar.

Tonski kodovi	Potencijalni problem
Jedno	Potencijalna greška na sistemskoj ploči — greška kontrolne sume BIOS ROM-a
Dva	Nije pronađen RAM <b>NAPOMENA:</b> Ako ste instalirali ili zamenili memorijski modul, proverite da li je memorijski modul pravilno postavljen.
Tri	Potencijalna greška na sistemskoj ploči — greška skupa čipova
Četiri	Greška pri čitanju/pisanju u RAM
Pet	Greška časovnika realnog vremena
Šest	Greška video kartice ili video kontrolera
Sedam	Greška procesora <b>NAPOMENA:</b> Ovaj tonski kod je podržan samo za računare sa Intel procesorima.
Osam	Greška monitora

# BIOS

---

BIOS čuva hardverske informacije o vašem računaru i prosleđuje informacije operativnom sistemu kada se računar pokreće. Možete da izvršite promene osnovnih postavki hardvera sačuvanih u BIOS-u pomoću BIOS programa za podešavanje sistema.

BIOS program za podešavanje sistema možete koristiti za:

- Postavljanje ili menjanje opcije koju korisnik može da izabere, na primer korisničke lozinke.
- Utvrđivanje koji su uređaji instalirani na vašem računaru, veličine memorije, vrste čvrstog diska i tako dalje.
- Menjanje informacija o konfiguraciji sistema nakon dodavanja, menjanja ili uklanjanja bilo kog hardvera u računaru.

## Promena BIOS postavki

**△ OPREZ:** Zbog neodgovarajućih postavki u BIOS programu za podešavanje sistema može doći do toga da vaš računar neće da se pokrene, da ne radi ispravno ili da se ošteti.

Možda ćete morati da promenite postavka kao što su datum i vreme, uređaji za pokretanje i sekvenca pokretanja, omogućavanje ili onemogućavanje funkcije PowerShare itd. Da biste promenili postavke, uđite u BIOS program za podešavanje sistema, pronađite postavku koju želite da promenite i sledite uputstva na ekranu.

## Ulazak u BIOS program za podešavanje sistema

1. Uključite ili ponovo pokrenite računar.
2. Pritisnite <F2> kada se pojavi Dell logotip da biste ušli u BIOS program za podešavanje sistema.

**✎ NAPOMENA:** Ako čekate predugo i pojavi se logotip operativnog sistema, nastavite da čekate sve dok se ne pojavi radna površina operativnog sistema Windows, a zatim ponovo pokrenite računar i pokušajte ponovo.



# Ponovno određivanje BIOS lozinke

BIOS lozinke se koriste radi pružanja dodatne bezbednosti za računare. Možete konfigurisati računar tako da zatraži lozinku prilikom pokretanja sistema ili ulaska u BIOS program za podešavanje sistema.

U zavisnosti od vrste računara koristite jednu od sledećih metoda da ponovo izaberete izgubljene ili zaboravljene BIOS lozinke.

 **OPREZ: Ponovno određivanje BIOS lozinke uključuje brisanje svih podataka iz CMOS memorije. Ako ste promenili bilo koju od BIOS postavki, morate ponovo izvršiti te promene nakon ponovnog određivanja lozinke.**

## Uklanjanje CMOS baterije

 **UPOZORENJE:** Pročitajte uputstva o bezbednosti pre nego što počnete da radite unutar računara.

Skoro sve matične ploče koriste dugmastu bateriju koja pomaže da se sačuvaju BIOS postavke, uključujući i lozinku. Da biste ponovo odredili lozinku, izvadite dugmastu bateriju, sačekajte 15 do 30 minuta a zatim zamenite dugmastu bateriju.

 **NAPOMENA:** Za više informacija o mestu na kojem se nalazi dugmasta baterija i uputstvima o njenom vađenju i vraćanju pogledajte *Uputstvo za servisiranje* na **[www.dell.com/support](http://www.dell.com/support)**.

## Upotreba kratkospojnika za matičnu ploču

 **NAPOMENA:** Kratkospojnik za matičnu ploču postoji samo na stonim računarima.

Skoro sve matične ploče na stonim računarima sadrže kratkospojnik za brisanje postavki CMOS memorije zajedno sa BIOS lozinkom. Mesto na kome se nalazi ovaj kratkospojnik je različito i zavisi od matične ploče. Kratkospojnici se mogu nalaziti pored CMOS baterije i obično su označeni kao CLR, CLEAR, CLEAR CMOS itd.

Za postupak brisanja lozinke i brisanja CMOS postavki, pogledajte *Servisno uputstvo* vašeg računara na **[www.dell.com/support](http://www.dell.com/support)**.

# Menjanje sekvence pokretanja

Možda ćete morati da promenite sekvencu pokretanja da biste izvršili pokretanje pomoću uređaja koji nije vaš podrazumevani uređaj, na primer kada ponovo instalirate operativni sistem ili kada koristite disk za oporavak ili USB disk.

Možete da izaberete redosled pokretanja koristeći Meni za pokretanje sistema ili BIOS program za podešavanje sistema.

## Upotreba menija za pokretanje

Koristite Meni za pokretanje da biste promenili sekvencu pokretanja na svom računaru za trenutno pokretanje.

 **NAPOMENA:** Vaš računar se podiže sa izabranog uređaja samo za trenutno pokretanje i vraća se na podrazumevani uređaj prilikom sledećeg pokretanja vašeg računara.

Odabir uređaja za pokretanje pomoću Menija za pokretanje:

1. Uključite ili ponovo pokrenite računar.
2. Pritisnite F12 kada se pojavi Dell logotip da biste pristupili meniju za pokretanje.

 **NAPOMENA:** Ako čekate predugo i pojavi se logotip operativnog sistema, nastavite da čekate sve dok se ne pojavi radna površina operativnog sistema Windows, a zatim ponovo pokrenite računar i pokušajte ponovo.

3. Koristite tastere sa strelicama na dole i gore da biste izabrali uređaj sa kojeg želite da izvršite pokretanje i pritisnite taster Enter.

## Korišćenje BIOS programa za podešavanje sistema

Koristite BIOS program za podešavanje sistema da biste izabrali redosled uređaja koje vaš računar koristi prilikom svakog pokretanja.

Da biste promenili sekvencu pokretanja pomoću BIOS programa za podešavanje sistema:

1. Uđite u BIOS program za podešavanje sistema.
2. Izaberite karticu **Boot** (Pokretanje).
3. Izaberite polja za potvrdu da biste omogućili ili onemogućili uređaje koji će biti korišćeni za pokretanje.
4. Pomerajte uređaje gore ili dole da biste promenili sekvencu pokretanja.

 **NAPOMENA:** Prvi uređaj na spisku je podrazumevani uređaj za pokretanje.

# Kako dobiti pomoć i kontaktirati Dell

## Dobijanje pomoći

Informacije o proizvodima i uslugama kompanije Dell, kao i pomoć u vezi s njima, možete dobiti koristeći sledeće resurse za samopomoć:

Informacije o proizvodima i uslugama kompanije Dell

[www.dell.com](http://www.dell.com)

Windows 8.1 i Windows 10

Aplikacija Dell pomoć i podrška



Windows 10

Aplikacija Početak rada



Windows 8.1

Aplikacija Pomoć + Saveti



Pristupanje pomoći u sistemima Windows 8, Windows 8.1 i Windows 10

U platformi Windows Search unesite **Pomoć i podrška** i pritisnite **Enter**.

Pristupanje pomoći u sistemu Windows 7

Kliknite na ili dodirnite **Start** → **Pomoć i podrška**

Pomoć na mreži za operativni sistem

[www.dell.com/support/windows](http://www.dell.com/support/windows)  
[www.dell.com/support/linux](http://www.dell.com/support/linux)

Informacije o rešavanju problema, uputstva za upotrebu, uputstva za podešavanje, specifikacije proizvoda, blogovi za tehničku pomoć, upravljački programi, ažuriranja softvera i tako dalje



[www.dell.com/support](http://www.dell.com/support)

Saznajte više o svom operativnom sistemu, podešavanju i korišćenju računara, rezervnim kopijama podataka, dijagnostici itd.

Pogledajte opciju Ja i Moj Dell na [www.dell.com/support/manuals](http://www.dell.com/support/manuals).

## Kontaktirajte kompaniju Dell

Da biste se obratili kompaniji Dell u vezi sa prodajom, tehničkom podrškom ili korisničkom podrškom pogledajte [www.dell.com/contactdell](http://www.dell.com/contactdell).

-  **NAPOMENA:** Dostupnost zavisi od države i proizvoda a neke usluge ne moraju biti dostupne u vašoj zemlji.
-  **NAPOMENA:** Ako nemate aktivnu vezu sa Internetom, kontakt informacije možete da pronađete na fakturi, otpremnici, računu ili u katalogu proizvoda kompanije Dell.

# Reference

---

## Održavanje računara

Preporučljivo je da izvršite sledeće zadatke kako biste izbegli opšte probleme s računarom:

- Obezbedite direktan pristup izvoru napajanja, odgovarajuću ventilaciju i ravnu površinu na koju ćete staviti računar.
- Nemojte da blokirate otvore za ventilaciju, stavljate predmete u njih ili da dozvolite da se na njih nakupi prašina.
- Redovno pravite kopije podataka.
- Redovno vršite skeniranje na viruse.
- Proveravajte da li računar sadrži greške koristeći SupportAssist i druge alatke koje su vam dostupne na računaru.
- Redovno čistite računar mekom, suvom krpom.

**△ OPREZ: Računar možete oštetiti ako za čišćenje koristite vodu ili druge rastvarače.**

- Proverite da li na uređaju za skladištenje postoji dovoljno slobodnog prostora. Nedovoljno slobodnog prostora može uzrokovati smanjene performanse.
- Omogućite automatska ažuriranja Microsoft Windows sistema i drugih softvera da biste rešili probleme sa softverom i unapredili bezbednost računara.

## Upravljanje napajanjem

Upravljanje napajanjem pomaže u smanjenju potrošnje električne energije računara kontrolom napajanja do različitih komponenata. BIOS program za podešavanje sistema i operativni sistem omogućavaju vam da konfigurišete kada napajanje određenih komponenti treba biti smanjeno ili prekinuto.

Neka uobičajena stanja za uštedu energije u Microsoft Windows-u su:

- **Spavanje** — Spavanje je stanje za uštedu energije koje omogućava računaru da se vrati u potpuno operativni režim (obično u roku od nekoliko sekundi) kada želite da nastavite s radom.
- **Hibernacija** — Hibernacija smešta vaše otvorene dokumente i programe na skladište računara i zatim isključuje računar.

- **Hibridno spavanje** — Hibridno spavanje predstavlja kombinaciju spavanja i hibernacije. U ovom stanju se otvorena dokumenta i programi spremaju u memoriju i u skladište računara, a zatim računar stavlja u stanje male potrošnje tako da brzo možete nastaviti sa radom. Kada je hibridno spavanje uključeno, računar stavljen u režim spavanja automatski prelazi u režim hibridnog spavanja.
- **Isključivanje** — Isključivanje računara pomaže vam kada ne planirate da koristite računar u dužem vremenskom periodu. Na ovaj način računar je bezbedan i štedi se energija. Isključite računar pre dodavanja ili uklanjanja komponenti u unutrašnjosti računara. Isključivanje se ne preporučuje kada je potrebno da brzo nastavite s radom.

## Konfigurisanje postavki napajanja

Da biste konfigurisali postavke napajanja uradite sledeće:

### Windows 10/8.1

1. Kliknite na ili dodirnite **Start** → **Sve aplikacije**.
2. U odeljku **Windows System** kliknite na ili dodirnite **Kontrolna tabla**.
  - ✎ **NAPOMENA:** Za sisteme Windows 8.1/Windows RT kliknite na ili dodirnite **Postavke** u bočnoj traci za dugmad i kliknite na ili dodirnite **Kontrolna tabla**.
3. Ako je kontrolna tabla razvrstana po kategorijama kliknite na ili dodirnite padajući meni **Videti po:** i izaberite **Male ikone** ili **Velike ikone**.
4. Kliknite na ili dodirnite **Opcije napajanja**.
5. Sa spiska dostupnih opcija možete da izaberete plan u zavisnosti od načina na koji koristite računar.
6. Da biste modifikovali postavke napajanja kliknite na ili dodirnite **Promena postavki plana**.

### Windows 7

1. Kliknite na **Start**  → **Kontrolna tabla** → **Opcije napajanja**.
2. Sa spiska dostupnih opcija možete da izaberete plan u zavisnosti od načina na koji koristite računar.
3. Da biste modifikovali postavke napajanja kliknite na **Promena postavki plana**.

## Konfigurisanje ponašanja dugmeta za napajanje

Da biste konfigurisali ponašanje dugmeta za napajanje uradite sledeće:

### Windows 10/8.1

1. Desnim tasterom miša kliknite bilo gde na ekranu Start.
2. Kliknite na ili dodirnite **Sve aplikacije** u donjem desnom uglu ekrana.
3. U odeljku **Windows System** kliknite na ili dodirnite **Kontrolna tabla**.  
 **NAPOMENA:** Za sisteme Windows 8.1/Windows RT kliknite na ili dodirnite **Postavke** u bočnoj traci za dugmad i kliknite na ili dodirnite **Kontrolna tabla**.
4. Ako je kontrolna tabla razvrstana po kategorijama kliknite na ili dodirnite padajući meni **Videti po:** i izaberite **Male ikone** ili **Velike ikone**.
5. Kliknite na ili dodirnite **Opcije napajanja**.
6. Kliknite na ili dodirnite **Odaberite funkciju dugmadi za napajanje**.  
Možete da izaberete različitu opciju kada računar napaja baterija i kada je priključen na strujni adapter.
7. Kliknite na ili dodirnite **Sačuvaj promene**.

### Windows 7

1. Kliknite na **Start**  → **Kontrolna tabla** → **Opcije napajanja**.
2. Kliknite na **Odaberite funkciju dugmadi za napajanje**.
3. Na padajućem meniju pored opcije **Kada pritisnem dugme za napajanje** izaberite šta želite da računar uradi kada pritisnete dugme za napajanje.  
Možete da izaberete različitu opciju kada računar napaja baterija i kada je priključen na strujni adapter.
4. Kliknite na **Sačuvaj promene**.

## Produžavanje radnog veka baterije

Dužina trajanja baterije, što je vreme tokom kojeg je baterija sposobna da drži naboj, varira u zavisnosti od toga kako koristite prenosni računar.

Dužina trajanja baterije značajno se smanjuje ako koristite:

- Optičke uređaje.
- Uređaje za bežičnu komunikaciju, ExpressCard kartice, medijske kartice ili USB uređaje.
- Postavke jarke osvetljenosti ekrana, 3D čuvare ekrana ili druge programe koji troše mnogo energije kao što su složene 3D grafičke aplikacije i igre.

Performanse baterije možete da poboljšate ako:

- Priključite računar tokom rada na naizmenični napon kada je to moguće. Radni vek baterije se smanjuje sa brojem ciklusa pražnjenja i punjenja baterije.
- Konfigurirate postavke upravljanja napajanjem koristeći opcije napajanja za Microsoft Windows da biste optimizovali potrošnju energije svog računara (pogledajte „[Upravljanje napajanjem](#)“).
- Na računaru uključite opcije spavanja/stanja pripravnosti i hibernacije.

 **NAPOMENA:** Radni vek baterije se smanjuje u toku vremena u zavisnosti od toga koliko često se baterija koristi i od uslova pod kojima se koristi.

Možete da konfigurirate kako će se baterija ponašati tokom punjenja da biste joj produžili radni vek.

### Dell režim dugotrajnosti

Često priključivanje i isključivanje računara sa izvora napajanja bez potpunog pražnjenja baterije može skratiti radni vek baterije. Funkcija režima dugotrajnosti štiti bateriju tako što ograničava kapacitet do koga se baterija puni i sprečava česte cikluse punjenja i pražnjenja baterije.

Vaš Dell prenosni računar automatski prati ponašanje baterije tokom punjenja i pražnjenja i prema potrebi prikazuje poruku sa zahtevom da uključite režim dugotrajnosti.

 **NAPOMENA:** Dell režim dugotrajnosti nije podržan na svim prenosnim računarima.

Da biste konfigurisali Dell režim dugotrajnosti uradite sledeće:

1. Desnim tasterom miša kliknite na ikonu baterije na polju za obaveštenja sistema Windows i zatim kliknite na ili dodirnite **Dell opcije za produženje radnog veka baterije**.  
Pojavljuje se dijaloški okvir **Merač baterije**.
2. Kliknite na ili dodirnite karticu **Režim dugotrajnosti**.
3. Kliknite na ili dodirnite **Omogući** da biste uključili ili **Onemogući** da biste isključili Dell režim dugotrajnosti.
4. Kliknite na ili dodirnite **U redu**.

 **NAPOMENA:** Kada je režim dugotrajnosti omogućen, baterija se puni u rasponu od 88% – 100% svog kapaciteta.



## Dell režim stonog računara

Ako računar uglavnom koristite s priključenim adapterom možete da uključite režim stonog računara da biste smanjili nivo punjenja baterije. Time se smanjuje broj ciklusa punjenja/praznjenja i produžava radni vek baterije.

Vaš Dell prenosni računar automatski prati ponašanje baterije tokom punjenja i praznjenja i prema potrebi prikazuje poruku sa zahtevom da uključite režim stonog računara.

 **NAPOMENA:** Dell režim stonog računara nije podržan na svim računarima.

Da biste uključili ili isključili režim stonog računara uradite sledeće:

1. Desnim tasterom miša kliknite na ikonu baterije na polju za obaveštenja sistema Windows a potom kliknite na ili dodirnite **Dell opcije za produženje radnog veka baterije**.  
Prikazuje se dijaloški okvir **Merač baterije**.
2. Kliknite na ili dodirnite karticu **Režim stonog računara**.
3. Kliknite na ili dodirnite **Omogući** ili **Onemogući** u zavisnosti od toga šta želite.
4. Kliknite na ili dodirnite **U redu**.

 **NAPOMENA:** Kada je omogućen režim stonog računara baterija se puni samo od 50% – 100% svog kapaciteta.

## Saveti o migraciji

Migracija između računara predstavlja premeštanje podataka i aplikacija između dva različita računara. Najčešći razlozi za migraciju računara su kada kupite novi računar ili kada vršite nadogradnju na nove operativne sisteme.

 **OPREZ:** Iako postoji nekoliko uslužnih programa koji pojednostavljuju migraciju, preporučuje se da napravite rezervnu kopiju svojih datoteka, kao što su slike, muzika, dokumenti itd.

## Migracija s jednog operativnog sistema Windows na noviji operativni sistem Windows

Da biste izvršili migraciju na noviji operativni sistem pogledajte uputstva kompanije Microsoft o migraciji sa jednog operativnog sistema na drugi. Pogledajte [www.microsoft.com](http://www.microsoft.com) za detalje.

# Uputstva u vezi sa ergonomijom

△ **OPREZ: Nepravilna ili produžena upotreba tastature može dovesti do povrede.**

△ **OPREZ: Gledanje u ekran monitora u dužem vremenskom periodu može dovesti do naprezanja očiju.**

Zbog udobnosti i efikasnosti koristite ergonomske smernice prilikom podešavanja i korišćenja računara.

Prenosni računari ne moraju biti dizajnirani za kontinualan rad kao kancelarijska oprema. Ako prenosni računar nameravate da koristite kontinualno, preporučuje se da povežete eksternu tastaturu.

- Postavite računar tako da se monitor i tastatura nalaze direktno ispred vas kada radite. Postoje specijalne police (kompanije Dell i drugih proizvođača) koje vam pomažu da ispravno postavite tastaturu.
- Postavite eksterni monitor na prikladnu udaljenost za gledanje. Preporučena udaljenost iznosi 510 mm–610 mm (20 in–24 in) od vaših očiju.
- Postavite monitor tako da vam dok sedite ispred njega bude u visini očiju ili malo niže.
- Podesite nagib monitora, postavke kontrasta i osvetljenosti, kao i osvetljenje oko sebe (kao što su svetlo na plafonu, stonene lampe, zavese ili roletne na obližnjim prozorima) da biste smanjili refleksiju i odsjaj na ekranu monitora.
- Koristite stolicu koja pruža dobru potporu za leđa.
- Tokom korišćenja tastature ili miša držite podlaktice horizontalno sa zglobovima na rukama u neutralnom, udobnom položaju.
- Uvek napravite prostor da naslonite ruke tokom korišćenja tastature ili miša.
- Neka vam nadlaktice stoje prirodno uz bokove.
- Sedite uspravno tako da vam stopala na podu stoje paralelno s butinama.
- Kada sedite pobrinite se da se težina nogu oslanja na stopala a ne na prednji deo sedala stolice. Podesite visinu stolice ili, ako je potrebno, koristite oslonac za noge da biste održali pravilan položaj tela.
- Promenite radne aktivnosti. Pokušajte da svoj rad organizujete tako da ne morate da na tastaturi kucate u dužem vremenskom periodu. Kada prestanete sa kucanjem, pokušajte da radite stvari za koje su potrebne obe ruke.

- Potrudite se da u prostoru ispod stola nema prepreka i kablova koji mogu nepovoljno uticati na udobnost sedenja ili predstavljati moguću opasnost od saplitanja.

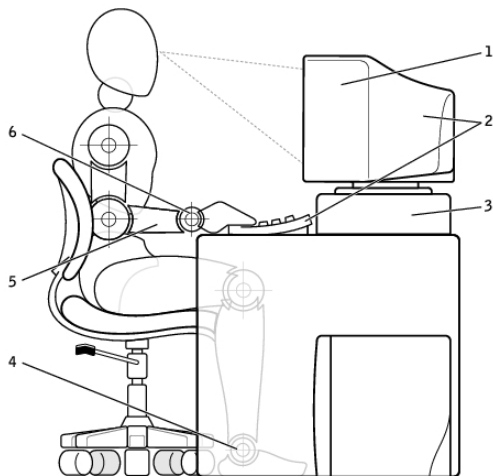

- |   |   |   |   |
|---|---|---|---|
| 1 | monitor u visini očiju ili ispod njih                     | 4 | stopala poravnata s podom               |
| 2 | monitor i tastatura postavljeni direktno ispred korisnika | 5 | ruke u nivou stola                      |
| 3 | stalak monitora   | 6 | zglobovi opušteni i u ravni s površinom |

**NAPOMENA:** Za najnovija ergonomska uputstva pogledajte [www.dell.com/regulatory\\_compliance](http://www.dell.com/regulatory_compliance).

## Dell i životna sredina

Zeleno ne predstavlja ograničenja, već mogućnosti. Predstavlja pronalaženje boljeg načina.

Svakoga dana imate mogućnost da pravite ekološke izbore, ali pri izboru tehnologije ne želite da napravite kompromis u pogledu cene, performansi ili pouzdanosti. U kompaniji Dell verujemo da ne morate da pravite kompromis i zbog toga težimo da obezbedimo da ljudi i kompanije ne moraju da prave kompromise da bi vodili računa o životnoj sredini.

Mi to realizujemo u stvarnosti isporukom praktičnih proizvoda i usluga koje vrše uticaj na stvarna pitanja o zaštiti životne sredine, jer je u srcu „zelenog“ moćna ideja da su bolji načini mogući. Bolji načini za korišćenje vremena, novca i resursa. Bolji načini za život, rad i uspeh u našem svetu.



### **Bambus — prirodna i ekološki prihvatljiva ambalaža**

Da bi se postigao zajednički cilj pronalaženja novih načina za očuvanje prirodnih resursa naše planete, Dell pruža praktična, ali inovativna rešenja za pakovanje koja pomažu u smanjenju uticaja na okolinu. Manje pakovanje znači manje zbrke za korisnike. Preradivo pakovanje znači jednostavnije odlaganje u otpad. S druge strane, održivi materijali su dobri za našu planetu.

Ambalaža od bambusa se koristi za isporuku nekoliko proizvoda kompanije Dell.

Naša ambalaža od bambusa je biorazgradiva, zbog čega ju je lako odlagati, a Laboratorija za kontrolu zemljišta ju je ocenila kao „pogodnu za pravljenje komposta“.

Znamo da vam je važno odgovorno korišćenje resursa i zato naš bambus potiče iz šume koja se nalazi daleko od poznatih staništa pandi.



### **Pridružite se programu „Zasadi drvo“ (Plant a Tree)**

Dell je osmislio program Zasadi drvo (Plant a Tree) koji će vam pomoći da doprinesete smanjenju emisije gasova staklene bašte koje stvara računarska oprema i da pomognete stvaranju zdravije planete — po jedno drvo i jedna šuma.



### **Reciklirajte s kompanijom Dell**

Kada obnavljate računare i elektronsku opremu, pridružite se našim naporima da tehnologiju držimo podalje od svetskih deponija. Recikliranje vaših poslovnih i kućnih računara sa nama je brzo, lako i bezbedno. Učinite sebi i planeti uslugu. Odgovorno odložite tehnologiju u otpad uz Dell.

# Politika usklađivanja s regulatornim zahtevima

Za više detalja posetite stranicu [www.dell.com/regulatory\\_compliance](http://www.dell.com/regulatory_compliance).

## Kontakt podaci za web sajt o usklađivanju s regulatornim zahtevima

Ukoliko imate bilo kakvih pitanja koja se odnose na bezbednost proizvoda, elektromagnetnu kompatibilnost ili ergonomiju, pošaljite e-poštu na adresu [Regulatory\\_Compliance@dell.com](mailto:Regulatory_Compliance@dell.com).

## Dodatne informacije o usklađivanju

Kompanija World Wide Trade Compliance Organization (WWTC) je odgovorna za upravljanje usklađivanjem kompanije Dell sa uvoznim i izvoznim propisima, uključujući klasifikaciju proizvoda. Podaci o klasifikaciji sistema koje proizvodi Dell su navedeni u sistemskom tehničkom listu sa podacima o bezbednosti proizvoda, EMC i okruženju.

Ukoliko imate bilo kakvih pitanja koja se odnose na uvozne ili izvozne klasifikacije Dell-ovih proizvoda, pošaljite e-poštu na adresu [US\\_Export\\_Classification@dell.com](mailto:US_Export_Classification@dell.com).